

versie rood, onderdeel B

profielmodule 4 – design en decoratie

profielvak-cspe BWI – GL

correctievoorschrift

Het correctievoorschrift van een profielvak-cspe bestaat uit:

- per onderdeel dit document met het beoordelingsmodel;
- het document met algemene richtlijnen en aanwijzingen. Dit document vindt u op de examenpagina van dit profielvak-cspe op Examenblad.nl.

Inhoud beoordelingsmodel van dit onderdeel:

- 1 Beoordelingsmodel
 - 1.1 Beoordelingsschema
 - 1.2 Toelichting bij het beoordelingsschema

1 Beoordelingsmodel

Het beoordelingsmodel bestaat uit twee delen: het beoordelingsschema (paragraaf 1.1) en de toelichting bij het beoordelingsschema (paragraaf 1.2).

- In de toelichting bij het beoordelingsschema staan zo nodig de richtlijnen voor de beoordeling van opdrachten.
- Bij een beoordelingsaspect waarbij de kandidaat aan meerdere criteria moet voldoen om scorepunten te kunnen krijgen, alleen de te behalen punten toekennen indien de kandidaat aan ALLE criteria heeft voldaan.
- De nummers van de opdrachten die direct tijdens de afname van het examen beoordeeld moeten worden, zijn onderstreept. De overige opdrachten kunnen na de afname beoordeeld worden.
- In het beoordelingsschema zijn vakjes opgenomen, waarin aangegeven kan worden of de kandidaat wel (vinkje ✓) of niet (streepje -) aan het criterium / de criteria heeft voldaan.
- De totaalscore van de vragen in Facet noteert u achter het bijbehorende opdracht nummer in het beoordelingsschema voor iedere kandidaat. Dit kunnen zowel automatisch gescoorde als handmatig beoordeelde vragen zijn.

1.1 Beoordelingsschema

opdrachtnr.	omschrijving beoordelingsaspect	max. score	kandidaatnummer					
			naam van de kandidaat					
	onderdeel B							
	3D-ontwerp (digitaal nakijken, zie 1.2)							
B1a	afmetingen krat beoordelen							
	lengte x breedte x hoogte krat: 350 x 190 x 165 mm		<input type="checkbox"/>	<input type="checkbox"/>	<input type="checkbox"/>	<input type="checkbox"/>	<input type="checkbox"/>	<input type="checkbox"/>
	latten zijkant allemaal 45 x 10 mm, lengte volgens schets in opdrachtenboekje		<input type="checkbox"/>	<input type="checkbox"/>	<input type="checkbox"/>	<input type="checkbox"/>	<input type="checkbox"/>	<input type="checkbox"/>
	latten zijkant allemaal op 10 mm afstand		<input type="checkbox"/>	<input type="checkbox"/>	<input type="checkbox"/>	<input type="checkbox"/>	<input type="checkbox"/>	<input type="checkbox"/>
	latten onderkant allemaal 60 x 10 x 350 mm		<input type="checkbox"/>	<input type="checkbox"/>	<input type="checkbox"/>	<input type="checkbox"/>	<input type="checkbox"/>	<input type="checkbox"/>
	latten onderkant allemaal op 5 mm afstand		<input type="checkbox"/>	<input type="checkbox"/>	<input type="checkbox"/>	<input type="checkbox"/>	<input type="checkbox"/>	<input type="checkbox"/>
	op elke hoek een hoeklat 20 x 20 x 155 mm, vorm schuin of vierkant		<input type="checkbox"/>	<input type="checkbox"/>	<input type="checkbox"/>	<input type="checkbox"/>	<input type="checkbox"/>	<input type="checkbox"/>
	alle aspecten juist per onjuist aspect	6 -1						
B1b	handvat beoordelen							
	handvat getekend		<input type="checkbox"/>	<input type="checkbox"/>	<input type="checkbox"/>	<input type="checkbox"/>	<input type="checkbox"/>	<input type="checkbox"/>
	steekt boven het krat uit		<input type="checkbox"/>	<input type="checkbox"/>	<input type="checkbox"/>	<input type="checkbox"/>	<input type="checkbox"/>	<input type="checkbox"/>
	handgreep gaat niet ten koste van de ruimte in de krat (is dus niet aan de binnenkant bevestigd)		<input type="checkbox"/>	<input type="checkbox"/>	<input type="checkbox"/>	<input type="checkbox"/>	<input type="checkbox"/>	<input type="checkbox"/>
	alle aspecten juist per onjuist aspect	3 -1						
	sign-ontwerp maken (zie 1.2)							
B2a	indeling ontwerp							
	vorm, 4 figuren en tekst toegepast		<input type="checkbox"/>	<input type="checkbox"/>	<input type="checkbox"/>	<input type="checkbox"/>	<input type="checkbox"/>	<input type="checkbox"/>
	deze onderdelen overlappen elkaar niet		<input type="checkbox"/>	<input type="checkbox"/>	<input type="checkbox"/>	<input type="checkbox"/>	<input type="checkbox"/>	<input type="checkbox"/>
	alle aspecten juist per onjuist aspect	2 -1						
	transport							

opdr.	omschrijving beoordelingsaspect	max.	kandidaatnummer					
	transport							
B2b	toepassing kleur en technieken							
	opmerking op de afdruk beoordelen							
	aangegeven dat de tekst uit zwarte folie wordt gesneden		<input type="checkbox"/>	<input type="checkbox"/>	<input type="checkbox"/>	<input type="checkbox"/>	<input type="checkbox"/>	<input type="checkbox"/>
	aangegeven dat de vorm uit zwarte folie wordt gesneden		<input type="checkbox"/>	<input type="checkbox"/>	<input type="checkbox"/>	<input type="checkbox"/>	<input type="checkbox"/>	<input type="checkbox"/>
	aangegeven dat de vier figuren uit sjabloonfolie worden gesneden		<input type="checkbox"/>	<input type="checkbox"/>	<input type="checkbox"/>	<input type="checkbox"/>	<input type="checkbox"/>	<input type="checkbox"/>
	bij drie figuren dezelfde kleurtoon aangegeven, met verschil in helderheid		<input type="checkbox"/>	<input type="checkbox"/>	<input type="checkbox"/>	<input type="checkbox"/>	<input type="checkbox"/>	<input type="checkbox"/>
	bij één figuur een kleurtoon aangegeven die complementair contrasteert met die van de andere drie figuren		<input type="checkbox"/>	<input type="checkbox"/>	<input type="checkbox"/>	<input type="checkbox"/>	<input type="checkbox"/>	<input type="checkbox"/>
	alle aspecten juist per onjuist aspect	5 -1						
	sign-ontwerp uitvoeren							
B3a	beoordeling aanbrengen tekst en vorm							
	bij het aanbrengen van de folie de juiste gereedschappen en materialen correct toegepast (applicatiefolie, pelmesje, rakel)		<input type="checkbox"/>	<input type="checkbox"/>	<input type="checkbox"/>	<input type="checkbox"/>	<input type="checkbox"/>	<input type="checkbox"/>
	de stickerfolie is strak aangebracht: geen luchtbellens en geen vouwen		<input type="checkbox"/>	<input type="checkbox"/>	<input type="checkbox"/>	<input type="checkbox"/>	<input type="checkbox"/>	<input type="checkbox"/>
	bij de tekst zijn de juiste delen gepeld		<input type="checkbox"/>	<input type="checkbox"/>	<input type="checkbox"/>	<input type="checkbox"/>	<input type="checkbox"/>	<input type="checkbox"/>
	alle aspecten juist per onjuist aspect	3 -1						
B3b	beoordeling aanbrengen figuren							
	applicatiefolie toegepast		<input type="checkbox"/>	<input type="checkbox"/>	<input type="checkbox"/>	<input type="checkbox"/>	<input type="checkbox"/>	<input type="checkbox"/>
	het sjabloon strak en zonder rimpels of vouwen aangebracht		<input type="checkbox"/>	<input type="checkbox"/>	<input type="checkbox"/>	<input type="checkbox"/>	<input type="checkbox"/>	<input type="checkbox"/>
	de juiste vlakken voor het sjabloon gepeld		<input type="checkbox"/>	<input type="checkbox"/>	<input type="checkbox"/>	<input type="checkbox"/>	<input type="checkbox"/>	<input type="checkbox"/>
	netjes gepenseeld, de verf is goed gevloeid		<input type="checkbox"/>	<input type="checkbox"/>	<input type="checkbox"/>	<input type="checkbox"/>	<input type="checkbox"/>	<input type="checkbox"/>
	beide kleurtonen met een schoon penseel aangebracht		<input type="checkbox"/>	<input type="checkbox"/>	<input type="checkbox"/>	<input type="checkbox"/>	<input type="checkbox"/>	<input type="checkbox"/>
	bij het penselen de juiste gereedschappen correct toegepast		<input type="checkbox"/>	<input type="checkbox"/>	<input type="checkbox"/>	<input type="checkbox"/>	<input type="checkbox"/>	<input type="checkbox"/>
	alle aspecten juist per onjuist aspect	5 -1						
	transport							

opdr.	omschrijving beoordelingsaspect	max.	kandidaatnummer					
	transport							
B3c	eindresultaat							
	de onderdelen aangebracht volgens het door u goedgekeurde ontwerp		<input type="checkbox"/>	<input type="checkbox"/>	<input type="checkbox"/>	<input type="checkbox"/>	<input type="checkbox"/>	<input type="checkbox"/>
	geen beschadigingen aan folie en ondergrond		<input type="checkbox"/>	<input type="checkbox"/>	<input type="checkbox"/>	<input type="checkbox"/>	<input type="checkbox"/>	<input type="checkbox"/>
	geen verf buiten de figuren		<input type="checkbox"/>	<input type="checkbox"/>	<input type="checkbox"/>	<input type="checkbox"/>	<input type="checkbox"/>	<input type="checkbox"/>
	geen extra materiaal gebruikt		<input type="checkbox"/>	<input type="checkbox"/>	<input type="checkbox"/>	<input type="checkbox"/>	<input type="checkbox"/>	<input type="checkbox"/>
	alle aspecten juist per onjuist aspect	3 -1						
B4	terugkijken							
	vraag 1: eigen oordeel en toelichting zijn juist		<input type="checkbox"/>	<input type="checkbox"/>	<input type="checkbox"/>	<input type="checkbox"/>	<input type="checkbox"/>	<input type="checkbox"/>
	vraag 2: eigen oordeel en toelichting zijn juist		<input type="checkbox"/>	<input type="checkbox"/>	<input type="checkbox"/>	<input type="checkbox"/>	<input type="checkbox"/>	<input type="checkbox"/>
	vraag 3: twee terechte punten genoemd		<input type="checkbox"/>	<input type="checkbox"/>	<input type="checkbox"/>	<input type="checkbox"/>	<input type="checkbox"/>	<input type="checkbox"/>
	vraag 4: bij beide punten een passende beoordeling en toelichting gegeven		<input type="checkbox"/>	<input type="checkbox"/>	<input type="checkbox"/>	<input type="checkbox"/>	<input type="checkbox"/>	<input type="checkbox"/>
	alle aspecten juist per ontbrekend of onjuist aspect	4 -1						
B5	vragen in Facet opmerkingen – alle vragen worden automatisch nagekeken – neem hier de totaalscore over uit de Facet-corrector	12						
	totaal onderdeel B	43						

1.2 Toelichting bij het beoordelingschema

Opdracht B1

voorbeelden van een correct ontwerp, u kijkt de tekening van kandidaten digitaal na

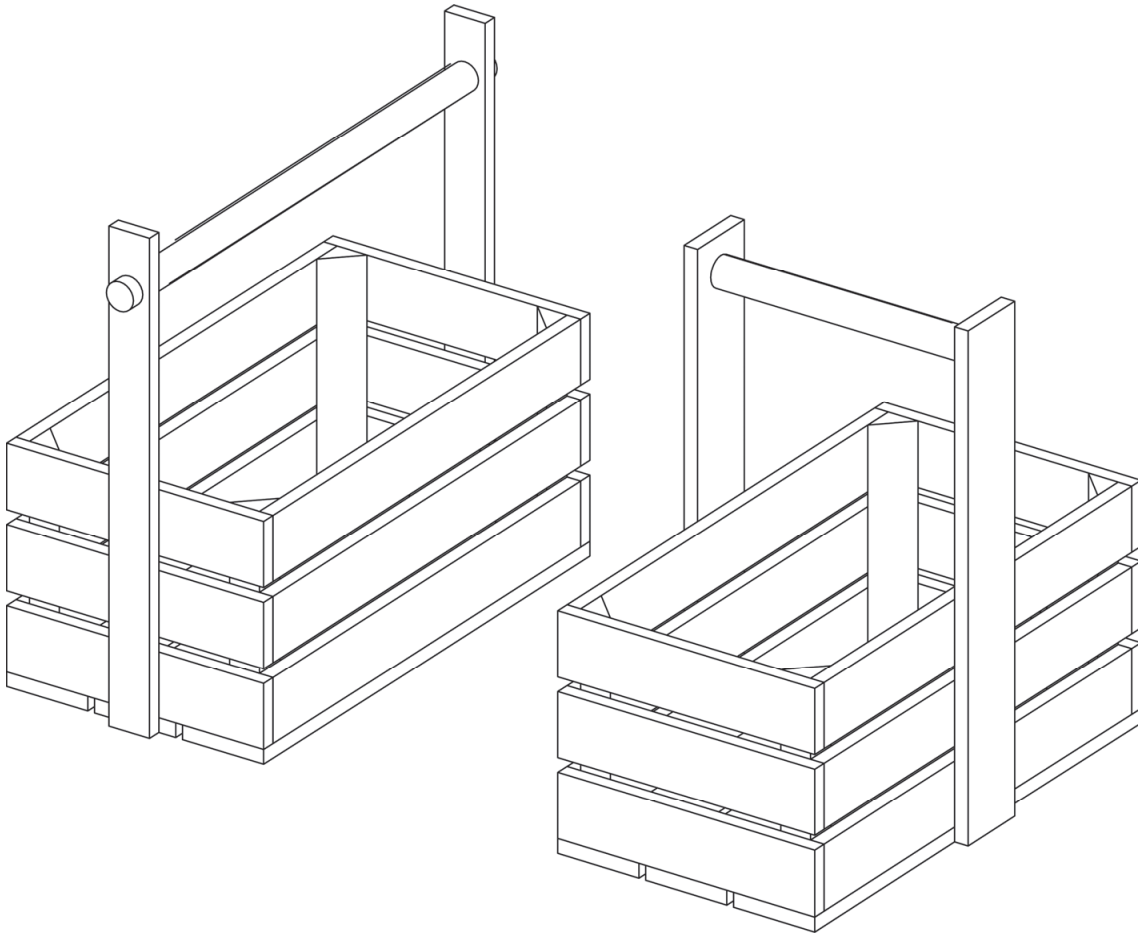

Opdracht B2

voorbeeld van een correct ontwerp

