

versie rood, onderdeel D

profielmodule 4 – design en decoratie

profielvak-cspe BWI – BB

correctievoorschrift

Het correctievoorschrift van een profielvak-cspe bestaat uit:

- per onderdeel dit document met het beoordelingsmodel;
- het document met algemene richtlijnen en aanwijzingen. Dit document vindt u op de examenpagina van dit profielvak-cspe op Examenblad.nl.

Inhoud beoordelingsmodel van dit onderdeel:

- 1 Beoordelingsmodel
 - 1.1 Beoordelingsschema
 - 1.2 Toelichting bij het beoordelingsschema

1 Beoordelingsmodel

Het beoordelingsmodel bestaat uit twee delen: het beoordelingsschema (paragraaf 1.1) en de toelichting bij het beoordelingsschema (paragraaf 1.2).

- In de toelichting bij het beoordelingsschema staan zo nodig de richtlijnen voor de beoordeling van opdrachten.
- Bij een beoordelingsaspect waarbij de kandidaat aan meerdere criteria moet voldoen om scorepunten te kunnen krijgen, alleen de te behalen punten toekennen indien de kandidaat aan ALLE criteria heeft voldaan.
- De nummers van de opdrachten die direct tijdens de afname van het examen beoordeeld moeten worden, zijn onderstreept. De overige opdrachten kunnen na de afname beoordeeld worden.
- In het beoordelingsschema zijn vakjes opgenomen, waarin aangegeven kan worden of de kandidaat wel (vinkje ✓) of niet (streepje -) aan het criterium / de criteria heeft voldaan.
- De totaalscore van de vragen in Facet noteert u achter het bijbehorende opdracht nummer in het beoordelingsschema voor iedere kandidaat. Dit kunnen zowel automatisch gescoorde als handmatig beoordeelde vragen zijn.

1.1 Beoordelingsschema

opdrachtnr.	omschrijving beoordelingsaspect	max. score	kandidaatnummer					
			naam van de kandidaat					
	onderdeel D							
	3D-tekening (digitaal nakijken, zie 1.2)							
D1a	tekening volledig: alle onderdelen zijn volledig getekend per ontbrekend onderdeel -1	3						
D1b	maatvoering en verbindingen							
	de tekening is op ware grootte getekend		<input type="checkbox"/>	<input type="checkbox"/>	<input type="checkbox"/>	<input type="checkbox"/>	<input type="checkbox"/>	
	de planken zijn 18 x 100 mm		<input type="checkbox"/>	<input type="checkbox"/>	<input type="checkbox"/>	<input type="checkbox"/>	<input type="checkbox"/>	
	de planken hebben de juiste lengte		<input type="checkbox"/>	<input type="checkbox"/>	<input type="checkbox"/>	<input type="checkbox"/>	<input type="checkbox"/>	
	de achterkant is 400 x 400 x 8 mm		<input type="checkbox"/>	<input type="checkbox"/>	<input type="checkbox"/>	<input type="checkbox"/>	<input type="checkbox"/>	
	er zijn 4 kepen van 18 x 5 mm		<input type="checkbox"/>	<input type="checkbox"/>	<input type="checkbox"/>	<input type="checkbox"/>	<input type="checkbox"/>	
	het verstek op de hoeken is 45 graden		<input type="checkbox"/>	<input type="checkbox"/>	<input type="checkbox"/>	<input type="checkbox"/>	<input type="checkbox"/>	
	alle aspecten juist per ontbrekend of onjuist aspect -1	6						
	sign-opdracht (zie 1.2)							
D2a	beoordeling tekstgrootte in het ontwerp- programma (digitaal beoordelen): – de teksten BWI en 2024 zijn exact 40 mm hoog – de voornaam is zo groot mogelijk en maximaal 40 mm hoog en 360 mm lang	1						
D2b	folie correct aangebracht							
	teksten en plaatje netjes en correct gepeld		<input type="checkbox"/>	<input type="checkbox"/>	<input type="checkbox"/>	<input type="checkbox"/>	<input type="checkbox"/>	
	applicatiefolie toegepast		<input type="checkbox"/>	<input type="checkbox"/>	<input type="checkbox"/>	<input type="checkbox"/>	<input type="checkbox"/>	
	stickerfolie strak aangebracht: geen luchtballen en geen vouwen		<input type="checkbox"/>	<input type="checkbox"/>	<input type="checkbox"/>	<input type="checkbox"/>	<input type="checkbox"/>	
	geen extra materiaal gebruikt		<input type="checkbox"/>	<input type="checkbox"/>	<input type="checkbox"/>	<input type="checkbox"/>	<input type="checkbox"/>	
	geen beschadigingen aan folie en ondergrond		<input type="checkbox"/>	<input type="checkbox"/>	<input type="checkbox"/>	<input type="checkbox"/>	<input type="checkbox"/>	
	alle aspecten juist per ontbrekend of onjuist aspect -1	4						
	transport							

opdr.	omschrijving beoordelingsaspect	max.	kandidaatnummer					
	transport							
D2c	teksten en afbeelding volgens de tekening aangebracht							
	BWI op 20 mm van de zijkant en 10 mm van de bovenkant		<input type="checkbox"/>	<input type="checkbox"/>	<input type="checkbox"/>	<input type="checkbox"/>	<input type="checkbox"/>	<input type="checkbox"/>
	2024 en voornaam gecentreerd en 10 mm van de bovenkant		<input type="checkbox"/>	<input type="checkbox"/>	<input type="checkbox"/>	<input type="checkbox"/>	<input type="checkbox"/>	<input type="checkbox"/>
	afbeelding op 20 mm van de zijkant en 10 mm van de bovenkant		<input type="checkbox"/>	<input type="checkbox"/>	<input type="checkbox"/>	<input type="checkbox"/>	<input type="checkbox"/>	<input type="checkbox"/>
	koude kleur toegepast voor BWI, warme kleur voor 2024 en voornaam		<input type="checkbox"/>	<input type="checkbox"/>	<input type="checkbox"/>	<input type="checkbox"/>	<input type="checkbox"/>	<input type="checkbox"/>
	de teksten en de afbeelding staan aan beide kanten rechtop		<input type="checkbox"/>	<input type="checkbox"/>	<input type="checkbox"/>	<input type="checkbox"/>	<input type="checkbox"/>	<input type="checkbox"/>
	alle aspecten juist per onjuist aspect	4 -1						
D3	terugkijken							
	vraag 1: terecht ja of nee ingevuld en een passende toelichting gegeven		<input type="checkbox"/>	<input type="checkbox"/>	<input type="checkbox"/>	<input type="checkbox"/>	<input type="checkbox"/>	<input type="checkbox"/>
	vraag 2: terecht ja of nee ingevuld en een passende toelichting gegeven		<input type="checkbox"/>	<input type="checkbox"/>	<input type="checkbox"/>	<input type="checkbox"/>	<input type="checkbox"/>	<input type="checkbox"/>
	alle aspecten juist per onjuist aspect	2 -1						
D4	vragen in Facet opmerking – alle vragen worden automatisch nagekeken – neem hier de totaalscore over uit de Facet- corrector	4						
	totaal onderdeel D	24						

1.2 Toelichting bij het beoordelingschema

Opdracht D1

voorbeeld met maten voor het nakijken van de digitale tekening van kandidaten:

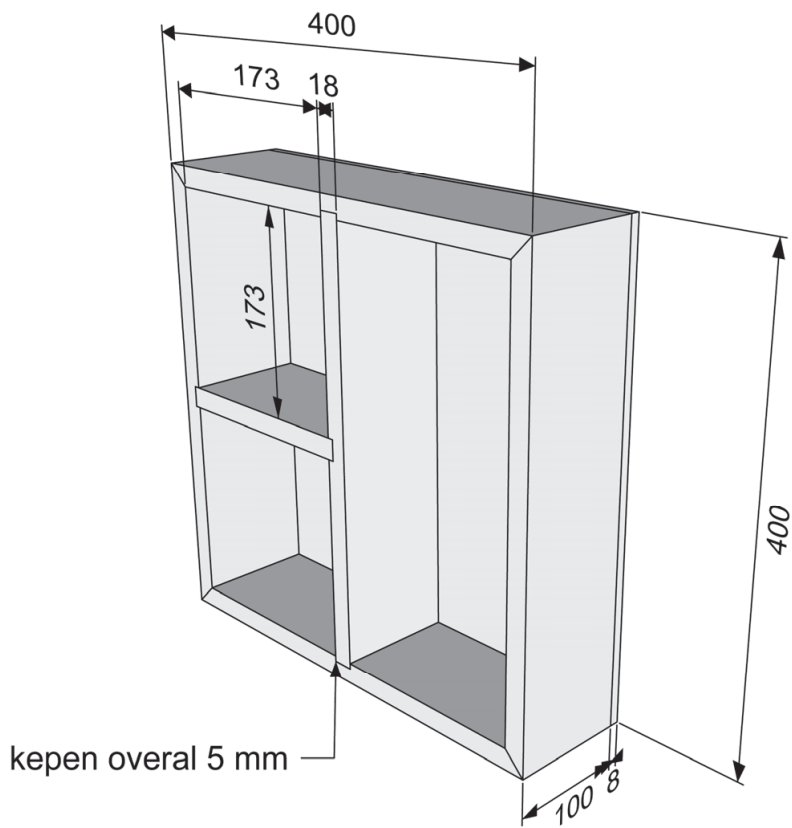

Opdracht D2

tekening uit het opdrachtenboekje voor de beoordeling van de positie van de teksten en het plaatje:

