

Examen VMBO-BB

2024

versie rood, onderdeel C

profielmodule 3 – hout- en meubelverbindingen

profielvak-cspe BWI – BB

opdrachten

Naam kandidaat _____

Kandidaatnummer _____

De richttijd voor dit onderdeel is 400 minuten.
Voor dit onderdeel kun je maximaal 26 punten behalen.
Voor elk opdrachtnummer staat hoeveel punten je kunt halen.

opdrachten onderdeel C

- 1 vragen maken in Facet
- 2 een schets maken
- 3 een schildersezal maken

4p 1 Maak de vragen bij onderdeel C in het computerprogramma Facet.

Je gaat in dit computerprogramma theorievragen maken (minitoetsvragen).

Voor de volgende twee opdrachten heb je de bijlage nodig. In deze bijlage staat een werktekening van een schildersezel. Eerst schets je een onderdeel van deze schildersezel. Daarna ga je de schildersezel maken.

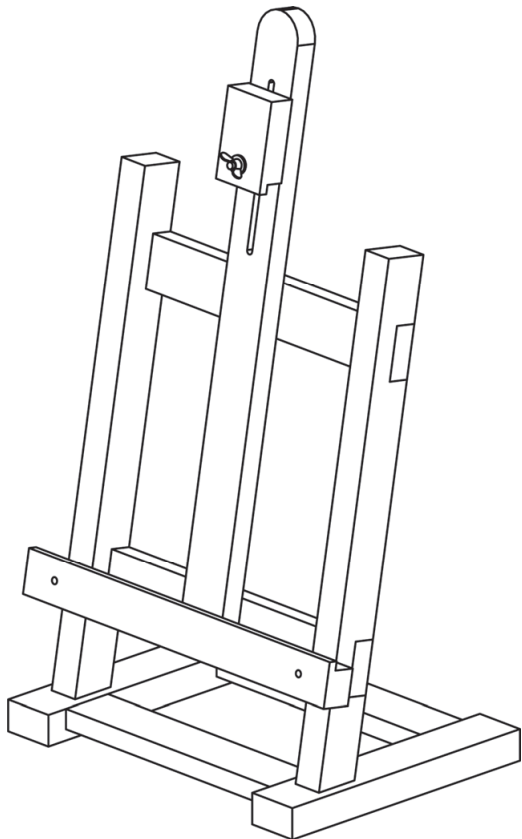

- 6p 2 Schets onderdeel A van de schildersezel. De examinator vertelt je op welk papier je de schets gaat maken.

Werkwijze

- Schets in een schuine projectie, zoals je op school hebt geleerd.
- Schets onderdeel A volledig en gebruik het hele papier voor je schets, zoals in dit voorbeeld.

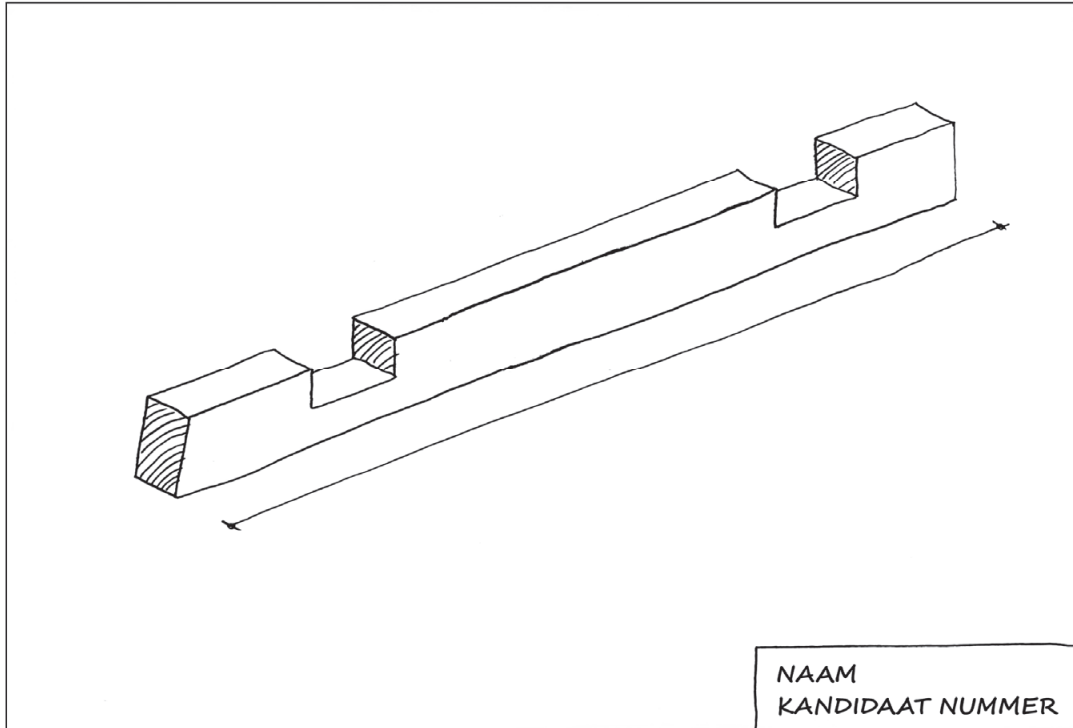

- Geef alle maten aan die nodig zijn om dit onderdeel te kunnen maken. Geef de schuinite met graden.
- Arceer het kopse hout zoals in het voorbeeld.
- Vermeld de materiaalsoort.
- Zet je naam en je kandidaatnummer in de onderhoek op het papier en lever de schets in bij de examinator.

- 16p 3 Maak de schildersezel volgens de materiaalstaat en de werktekening in de bijlage.

Wat heb je nodig

- de bijlage met de werktekening en een materiaalstaat
- onderdeel G (klemblokje), deze is al op de juiste lengte gezaagd
- voor de andere onderdelen: geschaafd en geprofileerd hout dat je zelf op lengte moet zagen

Werkwijze

- Teken de onderdelen af.

Laat de examinerator het aftekenen controleren.	paraaf examinerator:
---	----------------------

- Maak de onderdelen. Voer de volgende bewerkingen uit met deze machines en gereedschappen:

bewerkingen	machine/gereedschap
(overlengtes) afkorten	afkortzaagmachine
onderlat F op lengte zagen	afkortzaagmachine
kepen maken	handgereedschap
dominoverbindingen maken	dominofrees, de examinerator stelt deze in
schroefverbindingen boren en maken	schroef/boormachine
deuvelgat boren	schroef/boormachine
sleuf in middelste staander E maken	langgatboormachine, de examinerator stelt deze in
ronding aan middelste staander E maken	lintzaag- en schuurmachine
schuinte onderkant staanders A	afkortzaagmachine

Laat de examinerator alle onderdelen controleren.	paraaf examinerator:
---	----------------------

- Monteer de voet (onderdelen C en D) met lijm en domino's.
- Monteer de bovenkant (onderdelen A en B) met lijm en schroeven.
- Monteer onderdeel E in het midden met lijm en schroeven.
- Teken de positie van de onderdelen A af op de voeten.
- Monteer bovenkant en voet met lijm en schroeven.
- Monteer de overige onderdelen.
- Werk de schildersezal netjes af.
- Ruim daarna je werkplek op.

Als je klaar bent met dit onderdeel lever je alle documenten in.