

De instructie voor de examinator van een profielvak-cspe bestaat uit:

- per onderdeel dit document met vakspecifieke informatie;
- het document met algemene richtlijnen en aanwijzingen. Dit document vindt u op de examenpagina van dit profielvak-cspe op [Examenblad.nl](https://examenblad.nl).

Inhoud van dit onderdeel:

- 1 Overzicht opdrachten
- 2 ICT-gebruik
- 3 Materialen, gereedschappen en hulpmiddelen
- 4 Aanwijzingen
- 5 Bronvermeldingen

1 Overzicht opdrachten

In dit onderdeel maakt de kandidaat een aantal opdrachten in Facet. Hiervoor staat één toetspakket klaar dat door de afnameplanner ingepland moet worden.

Het Facet-deel kan de volgende inhoud bevatten:

- informatie-films voor de kandidaat
- vragen die automatisch gescoord worden, bijvoorbeeld minitoetsvragen
- vragen/opdrachten die u handmatig dient te beoordelen in de Facet-corrector.

Overzicht

Alle opdrachten in Facet vormen samen opdracht BF. De overige opdrachten zijn genummerd.

onderdeel B		richttijd: 170 minuten	
opdracht	omschrijving	nodig	akg*
BF	<ul style="list-style-type: none">– een werkvoorbereidingsopdracht uitvoeren**– minitoetsvragen maken	ICT-gebruik: Facet, bijlage	
1	stelwerk controleren en uitvoeren	boekje praktijkopdracht	4

* akg = aantal kandidaten gelijktijdig. Toetstechnisch advies over het aantal kandidaten dat bij deze praktijkopdracht gelijktijdig beoordeeld kan worden.

** handmatig beoordelen in de Facet-corrector

2 ICT-gebruik

Bij dit onderdeel horen de volgende bestanden:

instructie voor de kandidaat
vr_instructie_BWI_B_kb.pdf
vr_instructiefilm_BWI_B_kb.mp4

bestanden voor de examinerator
vr_digitaal_correctievoorschrift_BWI_kb

Controleer vóór aanvang van het examen of de bestanden werken.

3 Materialen, gereedschappen en hulpmiddelen

Opdracht BF

- koptelefoon

Opdracht 1

Materialen en hulpmiddelen per kandidaat:

- een bouwhaak
- meetgereedschap
- een opstelling met twee profielen, zie hoofdstuk 4
- twee korte profielen van ongeveer 500 mm, deze moet de kandidaat plaatsen
- twee klampjes
- bevestigingsmiddelen voor deze korte profielen
- draad
- een rei of lange lat om maten op de vloer af te tekenen
- stucloper of een andere oplossing om de vloer voor elke kandidaat vrij te maken van afgetekende maten

4 Aanwijzingen

Volgorde opdrachten

De kandidaat moet alle opdrachten in de aangegeven volgorde maken.

Opdracht BF

Afname

De afname in Facet vindt plaats in één zitting die niet onderbroken mag worden.

Een kandidaat maakt de opdrachten in Facet en de overige opdrachten van het onderdeel bij voorkeur op dezelfde dag.

Mocht de afname in Facet niet lukken, neem dan contact op met de helpdesk van Facet.

Deze is bereikbaar op telefoonnummer 050 – 599 9925.

Meer informatie vindt u in de Septembermededeling bij de vakspecifieke mededelingen.

Opdracht 1

Algemeen

- Kandidaten voeren deze opdracht binnen uit.
- Kandidaten mogen **niet** met elkaar samenwerken.
- Er staat **geen** voorbeeld van het eindresultaat klaar voor kandidaten.

Vorbereiding

- U stelt twee profielen volgens deze tekening.
- De profielen staan op de juiste afstand en de koppellat is correct bevestigd.

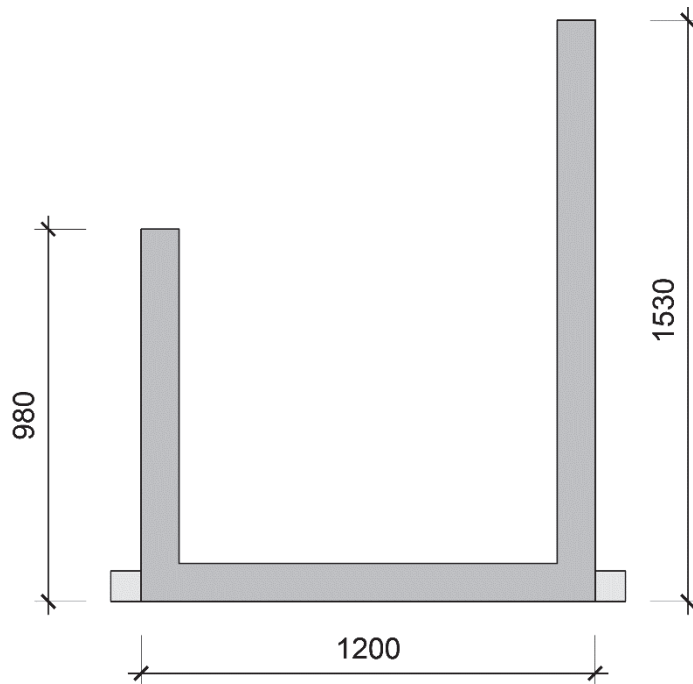

- In uw opstelling brengt u twee fouten aan, deze varieert u per opstelling:
 - de klamp van één van de twee profielen zit in de muur
 - één schoor komt in de muur; de muur wordt 2 meter hoog, zorgt dat de schoor duidelijk onder deze hoogte in de muur komt.

Afname

De opdracht bestaat uit drie delen:

- 1 Maten uitrekenen: Kandidaten berekenen eerst de maten van de muurdelen. Zodra elke kandidaat dit heeft gedaan, kijkt u de berekening na en vult u **direct** de score in het correctievoorschrift in. Na de beoordeling corrigeert u indien nodig de maten in het opdrachtenboekje.
- 2 De gestelde profielen controleren: Vanaf hier beoordeelt u ook het werktempo, zie uitleg in de volgende paragraaf.
- 3 De twee achterste profielen stellen: Dit is een voorbeeld van het eindresultaat:

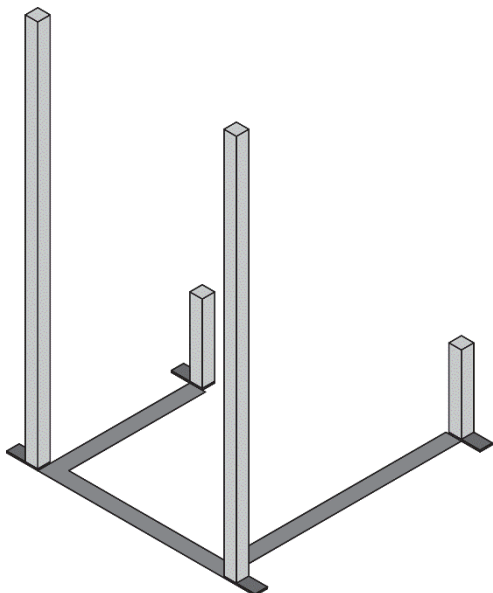

opmerking:

In dit voorbeeld zijn de klampjes bij de voorste profielen correct geplaatst.

U maakt hierbij in elke opstelling een fout, zie uitleg in de vorige paragraaf.

Werktempo

Vanaf deel 2 beoordeelt u ook het werktempo van de kandidaat.

- U zorgt ervoor dat de kandidaat ook zelf de tijd in de gaten kan houden met een klok of een stopwatch.
- U noteert de begintijd van elke kandidaat in het correctievoorschrift. U vertelt de kandidaat welk tijdstip u hebt genoteerd.
- U geeft tijdens de uitvoering van de opdracht aan wanneer de kandidaat nog ongeveer 5 minuten over heeft.
- Zodra een kandidaat aangeeft dat hij klaar is met de opdracht, noteert u direct de eindtijd in het correctievoorschrift. Daarna beoordeelt u pas het werktempo, volg hiervoor het correctievoorschrift.

Deze tijd gaat in op het moment dat alles klaarstaat om met deel 2 en deel 3 van de opdracht te starten.

- Alle materialen en gereedschappen staan klaar.
- De kandidaat heeft de rest van de opdracht gelezen en is klaar om te starten.

5 Bronvermeldingen

opdracht	bronvermelding afbeeldingen en media
1	Stichting Cito Instituut voor Toetsontwikkeling, 2023

Disclaimer

Dit materiaal is een product van het Ministerie van Onderwijs, Cultuur en Wetenschap en in beheer bij het College voor Toetsen en Examens (CvTE) te Utrecht. CvTE accepteert geen enkele aansprakelijkheid voor schade ontstaan door het gebruik van dit materiaal op welke manier dan ook. CvTE heeft conform de wettelijke bepalingen en voor zover mogelijk het auteursrecht op in dit materiaal gebruikt (bronnen)materiaal geregeld. Diegene die desondanks meent zekere rechten te kunnen doen gelden, wordt verzocht contact op te nemen met het CvTE.

Dit materiaal is vrij te gebruiken voor eigen oefening, studie of privégebruik, alsmede schoolgebruik op niet-commerciële basis. Voor alle andere toepassingen geldt dat het gebruik van in dit product verwerkt (bronnen)materiaal niet is toegestaan zonder toestemming van de rechthebbenden. Op eventueel aangepast werk dient duidelijk vermeld te worden dat er sprake is van een aanpassing van een product van CvTE. Elke schijn van bemoeienis of goedkeuring van CvTE met betrekking tot het nieuwe materiaal dient te worden uitgesloten.