

Het correctievoorschrift van een profielvak-cspe bestaat uit:

- per onderdeel dit document met het beoordelingsmodel;
- het document met algemene richtlijnen en aanwijzingen. Dit document vindt u op de examenpagina van dit profielvak-cspe op Examenblad.nl.

Inhoud beoordelingsmodel van dit onderdeel:

- 1 Beoordelingsmodel
 - 1.1 Beoordelingsschema
 - 1.2 Toelichting bij het beoordelingsschema

1 Beoordelingsmodel

Het beoordelingsmodel bestaat uit twee delen: het beoordelingsschema (paragraaf 1.1) en de toelichting bij het beoordelingsschema (paragraaf 1.2).

- In de toelichting bij het beoordelingsschema staan zo nodig de richtlijnen voor de beoordeling van de opdrachten.
- Bij een beoordelingsaspect waarbij de kandidaat aan meerdere criteria moet voldoen om scorepunten te kunnen krijgen, alleen de te behalen punten toekennen indien de kandidaat aan ALLE criteria heeft voldaan.
- In het beoordelingsschema zijn vakjes opgenomen, waarin aangegeven kan worden of de kandidaat wel (vinkje ✓) of niet (streepje -) aan het criterium / de criteria heeft voldaan.

1.1 Beoordelingsschema

opdrachtnr.	omschrijving beoordelingsaspect	max. score	kandidaatnummer					
			naam van de kandidaat					
	onderdeel B							
	schets (zie 1.2)							
B1a	opzet schets							
	in schuine projectie geschetst		<input type="checkbox"/>	<input type="checkbox"/>	<input type="checkbox"/>	<input type="checkbox"/>	<input type="checkbox"/>	<input type="checkbox"/>
	de verhoudingen zijn correct geschetst		<input type="checkbox"/>	<input type="checkbox"/>	<input type="checkbox"/>	<input type="checkbox"/>	<input type="checkbox"/>	<input type="checkbox"/>
	de hoofdmaten zijn aangegeven en kloppen met de eisen, maximaal: 800 x 800 x 450 mm (h x b x d)		<input type="checkbox"/>	<input type="checkbox"/>	<input type="checkbox"/>	<input type="checkbox"/>	<input type="checkbox"/>	<input type="checkbox"/>
	alle aspecten juist <i>per onjuist aspect</i>	3 -1						
B1b	de schets laat zien							
	dat het meubel is gemaakt van massief hout en plaatmateriaal		<input type="checkbox"/>	<input type="checkbox"/>	<input type="checkbox"/>	<input type="checkbox"/>	<input type="checkbox"/>	<input type="checkbox"/>
	dat het meubel op de vloer kan staan		<input type="checkbox"/>	<input type="checkbox"/>	<input type="checkbox"/>	<input type="checkbox"/>	<input type="checkbox"/>	<input type="checkbox"/>
	dat het meubel een legplank heeft voor accessoires		<input type="checkbox"/>	<input type="checkbox"/>	<input type="checkbox"/>	<input type="checkbox"/>	<input type="checkbox"/>	<input type="checkbox"/>
	dat het meubel een kraangat van Ø35 mm heeft en een afvoergat van Ø45 mm		<input type="checkbox"/>	<input type="checkbox"/>	<input type="checkbox"/>	<input type="checkbox"/>	<input type="checkbox"/>	<input type="checkbox"/>
	alle aspecten juist <i>per onjuist aspect</i>	3 -1						
B1c	materiaalstaat: de materiaalstaat is volledig	1						
	3D-tekening (zie 1.2, digitaal nakijken)							
B2	alle ontwerp-eisen van de schets correct overgenomen in de 3D-tekening							
	er is op ware grootte getekend		<input type="checkbox"/>	<input type="checkbox"/>	<input type="checkbox"/>	<input type="checkbox"/>	<input type="checkbox"/>	<input type="checkbox"/>
	alle onderdelen zijn op de juiste maten getekend volgens de materiaalstaat		<input type="checkbox"/>	<input type="checkbox"/>	<input type="checkbox"/>	<input type="checkbox"/>	<input type="checkbox"/>	<input type="checkbox"/>
	de hoofdmaten (totale h x b x d) zijn aangegeven en kloppen met de schets		<input type="checkbox"/>	<input type="checkbox"/>	<input type="checkbox"/>	<input type="checkbox"/>	<input type="checkbox"/>	<input type="checkbox"/>
	er is een kraangat van Ø35 mm en een afvoergat van Ø45 mm getekend		<input type="checkbox"/>	<input type="checkbox"/>	<input type="checkbox"/>	<input type="checkbox"/>	<input type="checkbox"/>	<input type="checkbox"/>
	bij de verbindingen is het duidelijk welke plaat doorloopt		<input type="checkbox"/>	<input type="checkbox"/>	<input type="checkbox"/>	<input type="checkbox"/>	<input type="checkbox"/>	<input type="checkbox"/>
	transport							

opdr.	omschrijving beoordelingsaspect	max.	kandidaatnummer					
	transport							
	de materiaalsoorten zijn aangegeven met tekst en een aanhaallijn		<input type="checkbox"/>	<input type="checkbox"/>	<input type="checkbox"/>	<input type="checkbox"/>	<input type="checkbox"/>	<input type="checkbox"/>
	alle aspecten juist <i>per onjuist aspect</i>	5 -1						
	totaal onderdeel B	12						

1.2 Toelichting bij het beoordelingschema

Opdracht B1

voorbeeld van een correcte schets

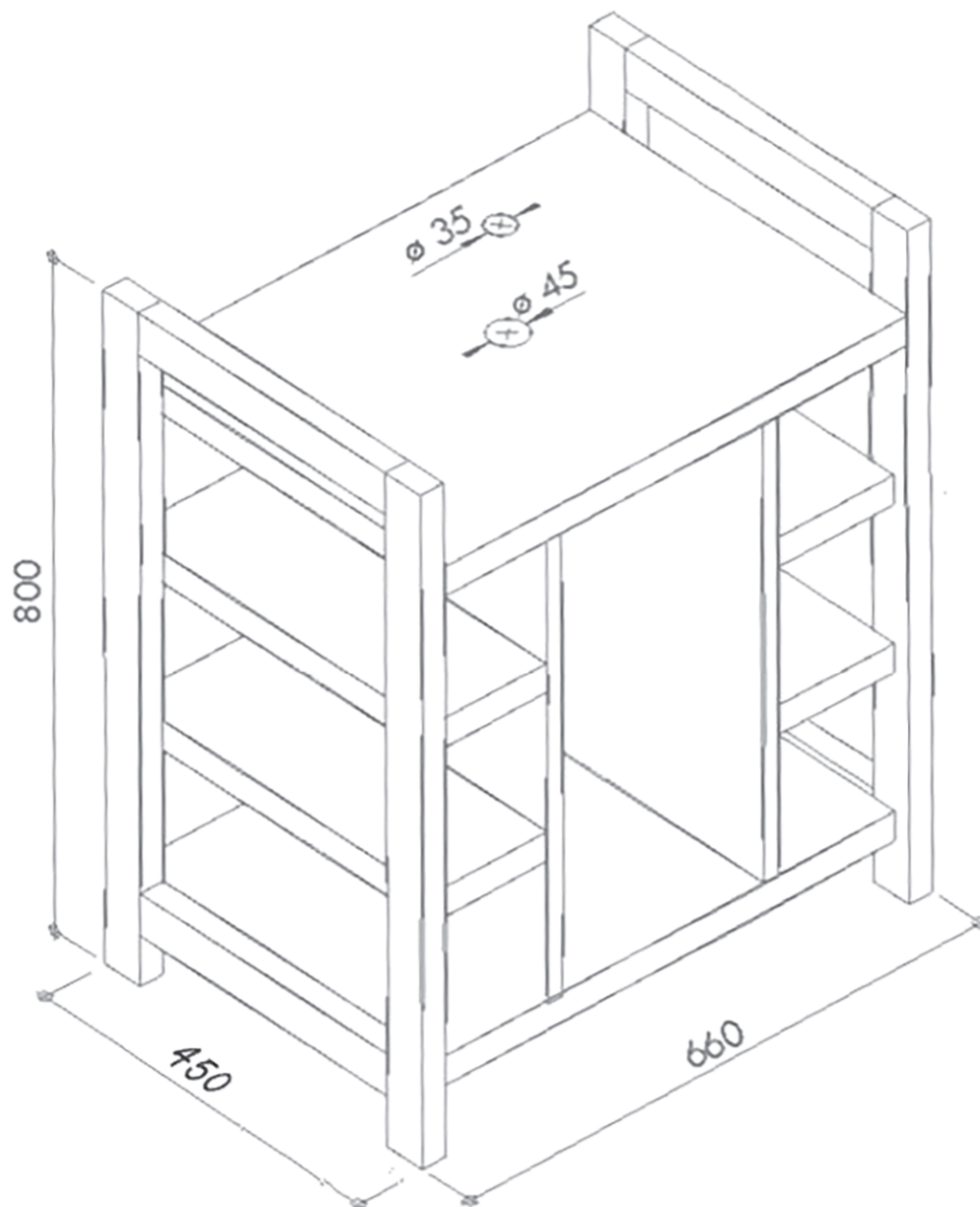

jukken: massief varen
overig: gelamineerd spaanplaat

voorbeeld van een correcte materiaalstaat bij deze schets

onderdeel	aantal	materiaal	lengte in mm	breedte in mm	dikte in mm
poten	4	vuren	800	50	30
regels	4	vuren	350	50	30
planken	4	spaanplaat	430	150	35
tussenplaten	2	spaanplaat	590	430	23
onderkant	1	spaanplaat	600	430	35
blad	1	spaanplaat	600	450	35

Opdracht B2

U kijkt de tekening digitaal na.

voorbeeld van een correcte 3D-tekening

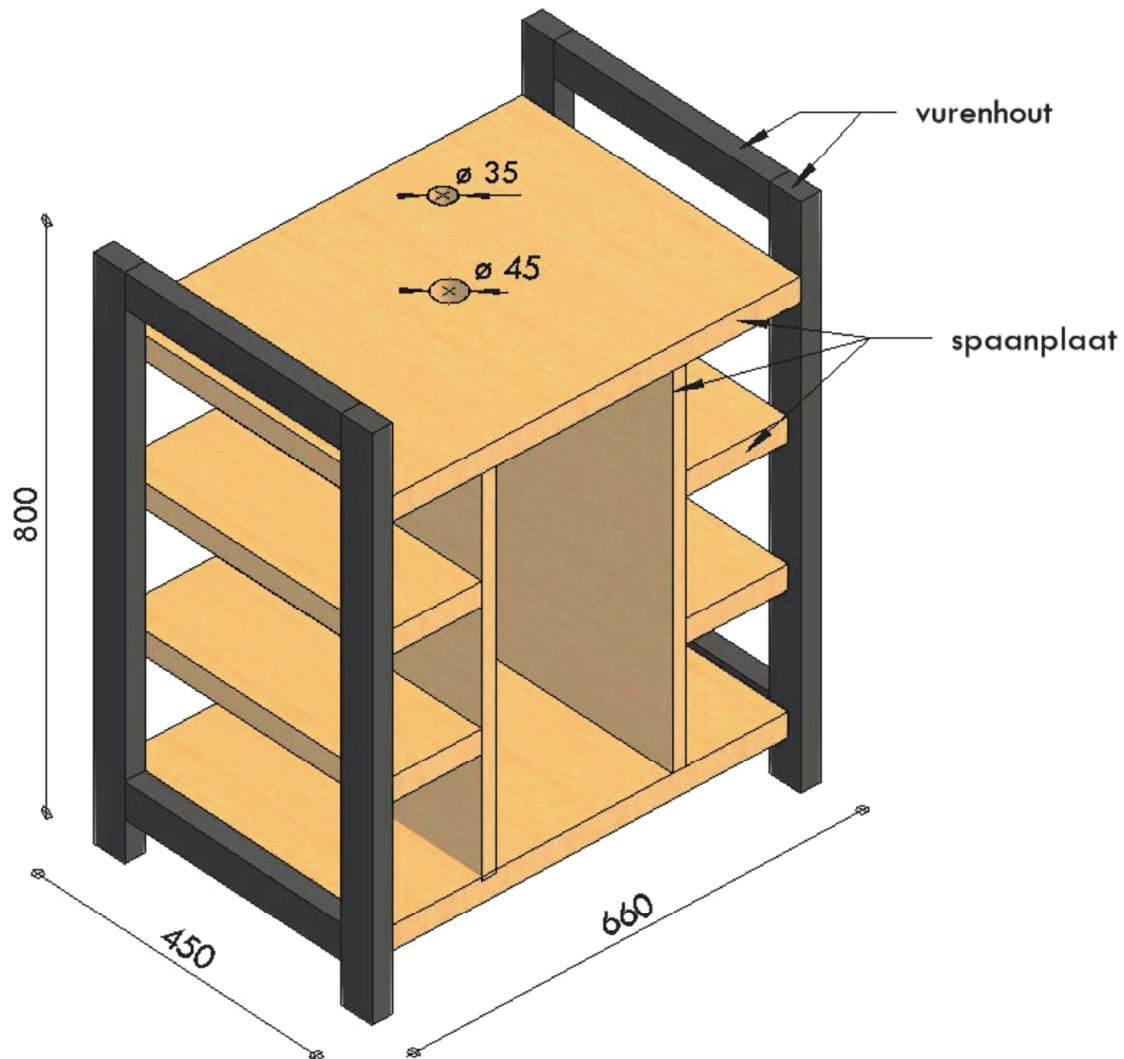

opmerking

Het is belangrijk dat de kandidaat direct in 3D tekent en niet eerst een werktekening in 2D maakt.