

Het correctievoorschrift van een profielvak-cspe bestaat uit:

- per onderdeel dit document met het beoordelingsmodel;
- het document met algemene richtlijnen en aanwijzingen. Dit document vindt u op de examenpagina van dit profielvak-cspe op Examenblad.nl.

Inhoud beoordelingsmodel van dit onderdeel:

- 1 Beoordelingsmodel
 - 1.1 Beoordelingsschema
 - 1.2 Toelichting bij het beoordelingsschema

1 Beoordelingsmodel

Het beoordelingsmodel bestaat uit twee delen: het beoordelingsschema (paragraaf 1.1) en de toelichting bij het beoordelingsschema (paragraaf 1.2).

- In de toelichting bij het beoordelingsschema staan zo nodig de richtlijnen voor de beoordeling van de opdrachten en mondelinge vragen.
- Bij een beoordelingsaspect waarbij de kandidaat aan meerdere criteria moet voldoen om scorepunten te kunnen krijgen, alleen de te behalen punten toekennen indien de kandidaat aan ALLE criteria heeft voldaan.
- De nummers van de opdrachten die direct tijdens de afname van het examen beoordeeld moeten worden, zijn onderstreept. De overige opdrachten kunnen na de afname beoordeeld worden.
- In het beoordelingsschema zijn vakjes opgenomen, waarin aangegeven kan worden of de kandidaat wel (vinkje ✓) of niet (streepje -) aan het criterium / de criteria heeft voldaan.
- De totaalscore van de minitoets noteert u achter het bijbehorende opdracht nummer in het beoordelingsschema voor iedere kandidaat.

1.1 Beoordelingsschema

opdrachtnr.	omschrijving beoordelingsaspect	max. score	kandidaatnummer					
			naam van de kandidaat					
	onderdeel C							
<u>C1</u>	vragen beantwoorden (zie 1.2) per juist beantwoorde vraag	3						
	prototype maken							
<u>C2a</u>	stuknummer 2 en 3 (tolerantie +/- 1 mm)							
	stuknummers 2 zijn op juiste lengte afgetekend en haaks en recht afgezaagd		<input type="checkbox"/>	<input type="checkbox"/>	<input type="checkbox"/>	<input type="checkbox"/>	<input type="checkbox"/>	
	stuknummers 3 zijn op juiste lengte afgetekend en haaks en recht afgezaagd		<input type="checkbox"/>	<input type="checkbox"/>	<input type="checkbox"/>	<input type="checkbox"/>	<input type="checkbox"/>	
	de vier schroefgaten zijn in beide stuknummers 2 volgens tekening afgetekend, vorgeboord (juiste plaats + juiste diameter) en verzonken		<input type="checkbox"/>	<input type="checkbox"/>	<input type="checkbox"/>	<input type="checkbox"/>	<input type="checkbox"/>	
	alle aspecten juist <i>per onjuist of ontbrekend aspect</i>	2						
	transport	-1						

opd.	omschrijving beoordelingsaspect	max.	kandidaatnummer							
	transport									
C2b	stuknummer 4 en 6 (tolerantie +/- 1 mm) en uitsparingen stuknummer 3									
	stuknummer 4 is op juiste lengte afgetekend en recht en haaks afgezaagd		<input type="checkbox"/>	<input type="checkbox"/>	<input type="checkbox"/>	<input type="checkbox"/>	<input type="checkbox"/>	<input type="checkbox"/>	<input type="checkbox"/>	<input type="checkbox"/>
	stuknummer 6 is op juiste lengte afgetekend en haaks afgezaagd		<input type="checkbox"/>	<input type="checkbox"/>	<input type="checkbox"/>	<input type="checkbox"/>	<input type="checkbox"/>	<input type="checkbox"/>	<input type="checkbox"/>	<input type="checkbox"/>
	de uitsparingen (stuknummer 3) zijn volgens tekening afgetekend en door gebruik van een houtbeitel en hamer netjes uitgestoken tot een diepte van 6 mm		<input type="checkbox"/>	<input type="checkbox"/>	<input type="checkbox"/>	<input type="checkbox"/>	<input type="checkbox"/>	<input type="checkbox"/>	<input type="checkbox"/>	<input type="checkbox"/>
	alle aspecten juist <i>per onjuist of ontbrekend aspect</i>	2								
	C2c									
	stuknummer 5 (tolerantie +/- 1 mm)									
	stuknummers 5 zijn op juiste lengte afgetekend en haaks afgezaagd		<input type="checkbox"/>	<input type="checkbox"/>	<input type="checkbox"/>	<input type="checkbox"/>	<input type="checkbox"/>	<input type="checkbox"/>	<input type="checkbox"/>	<input type="checkbox"/>
	de rondingen zijn juist afgetekend en in de juiste vorm uitgezaagd		<input type="checkbox"/>	<input type="checkbox"/>	<input type="checkbox"/>	<input type="checkbox"/>	<input type="checkbox"/>	<input type="checkbox"/>	<input type="checkbox"/>	<input type="checkbox"/>
	beide grote gaten (ø12 mm) zijn 6 mm diep geboord		<input type="checkbox"/>	<input type="checkbox"/>	<input type="checkbox"/>	<input type="checkbox"/>	<input type="checkbox"/>	<input type="checkbox"/>	<input type="checkbox"/>	<input type="checkbox"/>
	alle schroefgaten zijn volgens tekening afgetekend, voorgeboord (juiste plaats + juiste diameter) en verzonken		<input type="checkbox"/>	<input type="checkbox"/>	<input type="checkbox"/>	<input type="checkbox"/>	<input type="checkbox"/>	<input type="checkbox"/>	<input type="checkbox"/>	<input type="checkbox"/>
	alle aspecten juist <i>per onjuist of ontbrekend aspect</i>	3								
	transport									

opd.	omschrijving beoordelingsaspect	max.	kandidaatnummer				
	transport						
C2d	afwerking en montage						
	van alle gezaagde zijden van de planken en het rondhout zijn de scherpe randjes weggeschuurd		<input type="checkbox"/>	<input type="checkbox"/>	<input type="checkbox"/>	<input type="checkbox"/>	<input type="checkbox"/>
	de stuknummers 2 en 3 zijn met schroeven aan elkaar gemonteerd en met spijkertjes en lijm aan de bodem bevestigd en er zijn geen kieren zichtbaar (speling maximaal 0,5 mm)		<input type="checkbox"/>	<input type="checkbox"/>	<input type="checkbox"/>	<input type="checkbox"/>	<input type="checkbox"/>
	de tussenplank is met wat houtlijm op de juiste plaats in de bak gemonteerd		<input type="checkbox"/>	<input type="checkbox"/>	<input type="checkbox"/>	<input type="checkbox"/>	<input type="checkbox"/>
	beide zijkanten van het handvat zijn op de juiste plaats met schroeven aan de bak gemonteerd en het handvat is met houtlijm vastgezet en blijft geklemd zitten tussen de zijkanten		<input type="checkbox"/>	<input type="checkbox"/>	<input type="checkbox"/>	<input type="checkbox"/>	<input type="checkbox"/>
	er is geen overdadige lijm zichtbaar		<input type="checkbox"/>	<input type="checkbox"/>	<input type="checkbox"/>	<input type="checkbox"/>	<input type="checkbox"/>
	alle aspecten juist <i>per onjuist of ontbrekend aspect</i>	3					
	C2e zelfstandig werken de kandidaat werkt geheel zelfstandig bij het maken van het prototype; maakt geen kritische fouten en daarom is bijsturing nooit nodig; stelt zelf geen hulpvraag <i>per hulpvraag of bijsturing</i>	2					
	de kandidaat heeft geen extra materiaal gebruikt om een stuknummer dat mislukt was opnieuw te maken	1					
	transport						

opd.	omschrijving beoordelingsaspect	max.	kandidaatnummer				
	transport						
C2g	werkhouding						
	de kandidaat heeft uit zichzelf:						
	machines, gereedschappen en materialen altijd correct en veilig gebruikt (bijvoorbeeld beschermkap goed gebruikt, lang haar vast gemaakt en veters of andere loshangende delen aan kleding weggestopt)		<input type="checkbox"/>	<input type="checkbox"/>	<input type="checkbox"/>	<input type="checkbox"/>	<input type="checkbox"/>
	persoonlijke beschermingsmiddelen altijd juist gekozen en op de goede manier gebruikt (dichte schoenen aan, veiligheidsbril op bij werken met kolomboormachine en decoupeerzaag/figuurzaagmachine)		<input type="checkbox"/>	<input type="checkbox"/>	<input type="checkbox"/>	<input type="checkbox"/>	<input type="checkbox"/>
	na afloop alles correct opgeruimd (materialen, gereedschappen, afval)		<input type="checkbox"/>	<input type="checkbox"/>	<input type="checkbox"/>	<input type="checkbox"/>	<input type="checkbox"/>
	alle aspecten juist	1					
	transport						

opd.	omschrijving beoordelingsaspect	max.	kandidaatnummer								
	transport										
	3D-tekening maken (beoordelen op scherm - zie 1.2)										
C3a	de kandidaat heeft geen inhoudelijke hulpvragen gesteld	1									
C3b	de voet van de speltafel is 400 breed, 400 mm lang en 16 mm dik		<input type="checkbox"/>	<input type="checkbox"/>	<input type="checkbox"/>	<input type="checkbox"/>	<input type="checkbox"/>	<input type="checkbox"/>	<input type="checkbox"/>	<input type="checkbox"/>	<input type="checkbox"/>
	de poot is vierkant (65 mm bij 65 mm) en heeft een lengte van 1050 mm		<input type="checkbox"/>	<input type="checkbox"/>	<input type="checkbox"/>	<input type="checkbox"/>	<input type="checkbox"/>	<input type="checkbox"/>	<input type="checkbox"/>	<input type="checkbox"/>	<input type="checkbox"/>
	het tafelblad is 1200 mm lang, 700 mm breed en 20 mm dik		<input type="checkbox"/>	<input type="checkbox"/>	<input type="checkbox"/>	<input type="checkbox"/>	<input type="checkbox"/>	<input type="checkbox"/>	<input type="checkbox"/>	<input type="checkbox"/>	<input type="checkbox"/>
	het binnenblad is 1150 mm lang, 650 mm breed en 5 mm dik en dit blad ligt 15 mm verlaagd		<input type="checkbox"/>	<input type="checkbox"/>	<input type="checkbox"/>	<input type="checkbox"/>	<input type="checkbox"/>	<input type="checkbox"/>	<input type="checkbox"/>	<input type="checkbox"/>	<input type="checkbox"/>
	de poot is precies in het midden van de voet (= 167,5 mm van randen van voet) en precies in het midden van de onderzijde van het tafelblad (= 567,5 mm van lange zijde buitenrand en 317,5 mm van korte zijde buitenrand tafelblad) geplaatst		<input type="checkbox"/>	<input type="checkbox"/>	<input type="checkbox"/>	<input type="checkbox"/>	<input type="checkbox"/>	<input type="checkbox"/>	<input type="checkbox"/>	<input type="checkbox"/>	<input type="checkbox"/>
in de poot zijn 4 gaten met een diameter van 45 mm op de juiste plaats getekend (onderste gat zit op 300 mm vanaf de voet gemeten en tussen de gaten zit steeds 150 mm)		<input type="checkbox"/>	<input type="checkbox"/>	<input type="checkbox"/>	<input type="checkbox"/>	<input type="checkbox"/>	<input type="checkbox"/>	<input type="checkbox"/>	<input type="checkbox"/>	<input type="checkbox"/>	<input type="checkbox"/>
alle hulplijnen zijn verwijderd		<input type="checkbox"/>	<input type="checkbox"/>	<input type="checkbox"/>	<input type="checkbox"/>	<input type="checkbox"/>	<input type="checkbox"/>	<input type="checkbox"/>	<input type="checkbox"/>	<input type="checkbox"/>	<input type="checkbox"/>
alle aspecten juist <i>per onjuist of ontbrekend aspect</i>	-1	7									
C4	minitoets maken	10									
	totaal onderdeel C	35									

1.2 Toelichting bij het beoordelingschema

Opdracht C1

Tijdens het maken van het prototype stelt u drie vragen, steeds één uit blok A, één uit blok B en één uit blok C.

opmerking

Indien de kandidaat een ander antwoord geeft dan aangegeven en dit is aantoonbaar vakinhoudelijk juist, dan rekent u dit goed.

Blok A

1		maximumscore: 1
vraag	Waarom boor je het schroefgat van stuknummer 5 voor?	
antwoord	om te voorkomen dat het hout gaat splijten of scheuren / om de juiste plaats van de schroeven te kunnen bepalen	

2		maximumscore: 1
vraag	Welk gereedschap gebruik je als je het spijkertje in stuknummer 1 scheef in het hout van stuknummer 2 of 3 hebt geslagen en er weer uit moet halen?	
antwoord	een nijptang of een klauwhamer	

Blok B

1		maximumscore: 1
vraag	Waarom gebruik je schuurpapier en geen vijl of rasp om de plankjes te schuren?	
antwoord	omdat schuren met schuurpapier voldoende is om splintertjes weg te halen (en je met een vijl of rasp de hoeken echt afrondt)	

2		maximumscore: 1
vraag	Wat is het voordeel van boren met een kolomboormachine ten opzichte van een accuboormachine bij het boren in stuknummer 5?	
antwoord	de kolomboormachine boort altijd een recht gat in het hout (omdat de boerspindel haaks op het boorvlak staat)	

Blok C

1		maximumscore: 1
vraag	Waarom mag je geen handschoenen gebruiken als je werkt met de kolomboormachine?	
antwoord	omdat de kans vergroot wordt dat de handschoen (en daarmee ook de hand) gegrepen wordt door de spindel van de kolomboormachine	

2		maximumscore: 1
vraag	Waarom moet je lange haren bijeen binden als je werkt met de kolomboormachine?	
antwoord	om te voorkomen dat de haren gegrepen worden door de kolomboormachine	

Opdracht C3

voorbeeld van een juiste uitwerking

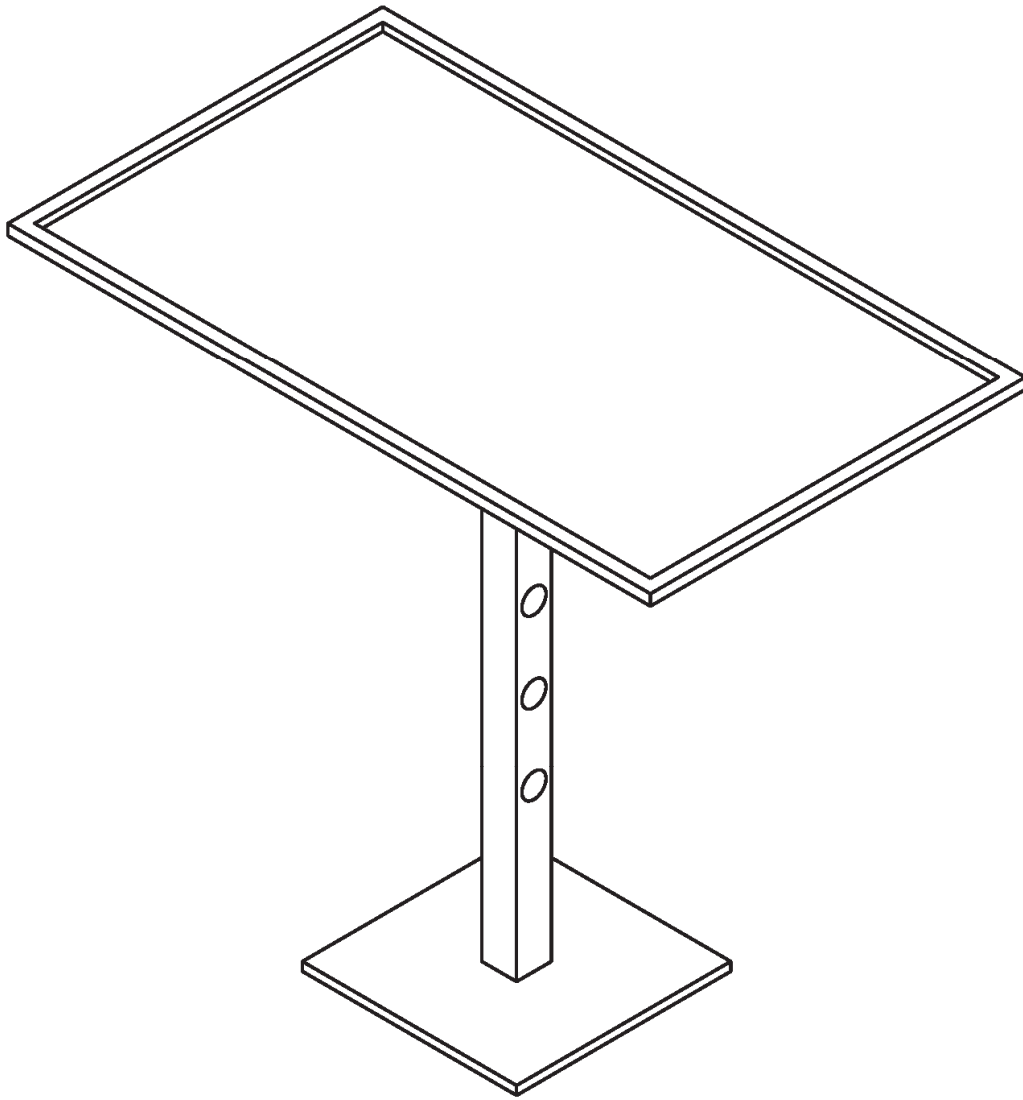

opmerking

In dit voorbeeld is het bovenste gat in de poot niet zichtbaar.