

Examen VMBO-BB

**2023**

versie rood, onderdeel **D**

**profielvak-cspe MVI – BB**

**opdrachten**

---

Naam kandidaat \_\_\_\_\_

Kandidaatnummer \_\_\_\_\_

De richttijd voor dit onderdeel is 165 minuten.

Voor dit onderdeel zijn maximaal 29 punten te behalen.

Bij elke vraag of opdracht staat hoeveel punten met een goede uitvoering behaald kunnen worden.

**opdrachten onderdeel D**

- 1 flowchart tekenen
- 2 prototype maken
- 3 minitoets maken

#Gala2023 is het eindexamenfeest voor de leerlingen van het MVI-College.

Er wordt een app ontwikkeld die tijdens het gala gebruikt kan worden. In de app komen de laatste nieuwtjes en staan foto's die de bezoekers kunnen liken. Ook staat het programma van de avond in de app.

Voor deze app maak jij een prototype.

1p

## 1 Flowchart tekenen

Voor het prototype maak je eerst de flowchart.

### Werkwijze

- Lees de productie-eisen voor de opbouw van de app.
- Teken de flowchart.
- Laat de examinerator de flowchart controleren voordat je het prototype maakt.

### Productie-eisen opbouw app

- De app bestaat uit vijf pagina's: een inlogpagina, een homepagina en drie vervolgpagina's.
- De drie vervolgpagina's zijn: Nieuws, Foto's en Programma.
- Vanuit de inlogpagina ga je naar de homepagina.
- Vanuit de homepagina ga je naar de drie vervolgpagina's.

### Tekenruimte flowchart



18p **2 Prototype maken**

Om de app-ontwikkelaar een goed beeld te geven van hoe de app eruit moet komen te zien, ga jij een prototype te maken.

### **Werkwijze**

- Lees de productie-eisen.
- Bekijk de aangeleverde bestanden in de map onderdeel D.
- Bekijk de wireframes.
- Open een nieuw bestand in een geschikt programma om een prototype te maken.
- Kies het juiste formaat en maak het juiste aantal pagina's.
- Maak het prototype van de app volgens de productie-eisen en de aangeleverde wireframes.
- Sla het prototype op als app\_jouw naam. Vraag aan de examinator hoe je jouw bestanden moet aanleveren.
- Lever ook een werkende link naar het prototype in.

### **Productie-eisen**

#### Algemene eisen

- De app is bedoeld voor een mobiele telefoon.
- De standaard paginagrootte is 428 pixels breed x 926 pixels hoog.
- De achtergrond is een van de beelden uit de map Achtergrond, maar deze achtergrond heeft op elke pagina een andere tint.
- De knoppen en iconen zijn in een kleur die ook te zien is in de achtergrond.

#### Teksten

- Alle teksten zijn leesbaar.
- Het lettertype en de corpgrootte van de platte tekst verschillen duidelijk van het lettertype en de corpgrootte van de koppen.

#### Header en footer

- Op alle pagina's staat een footer:
  - De footer is 100 pixels hoog en paginabreed.
  - De footer heeft een vaste positie.
  - In de footer staan het logo en de locatie van het gala.
- Op de homepagina en de drie vervolgpagina's staat een header:
  - De header is 140 pixels hoog en paginabreed.
  - De header heeft een vaste positie.
  - In de header staan de knoppen die linken naar de homepagina en de drie vervolgpagina's.
- De header en footer hebben een achtergrondkleur die past bij de achtergrond.

#### Eisen pagina Inlog

- Bovenaan de pagina staat het logo in zwart of wit.
- Daaronder staat een knop 'Ga verder'. Als de bezoeker op die knop klikt, komt hij op de pagina Home.

#### Eisen pagina Home

- Op de pagina staat gecentreerd een welkomstfoto.
- Daaronder staat de welkomsttekst uit het bestand Tekst\_BB.

#### Eisen pagina Nieuws

- Op de pagina staan drie nieuwsberichten uit het bestand Tekst\_BB.
- Ieder nieuwsbericht staat in een kleurvlak.
- De kleurvlakken zijn met elkaar uitgelijnd.
- In de kleurvlakken is ruimte tussen de tekst en de rand.
- In de tekst staat een hyperlink naar de website.

#### Eisen pagina Foto's

- Op de pagina staan zes galafoto's.
- Alle foto's staan onder elkaar en zijn netjes uitgelijnd.
- Door te scrollen kunnen alle foto's worden bekeken.
- Bij elke foto staat een like-button in de vorm van een hartje.

#### Eisen pagina Programma

- Op de pagina staan een plattegrond van de zaal en het programma van de avond.
- In de plattegrond staan met iconen deze onderdelen aangegeven:
  - de photobooth
  - de EHBO
  - de beveiliging
  - het verkooppunt van de munten
  - toiletten

# Wireframes

pagina Inlog

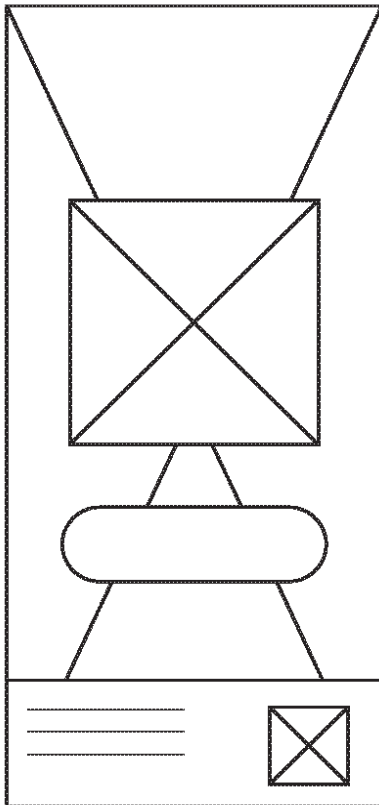

pagina Home

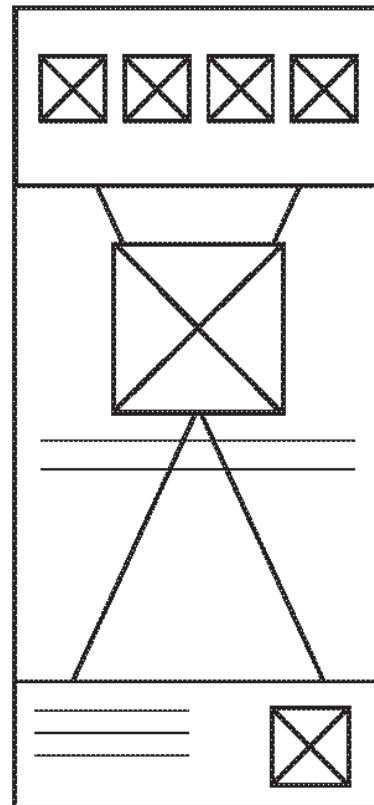

pagina Nieuws

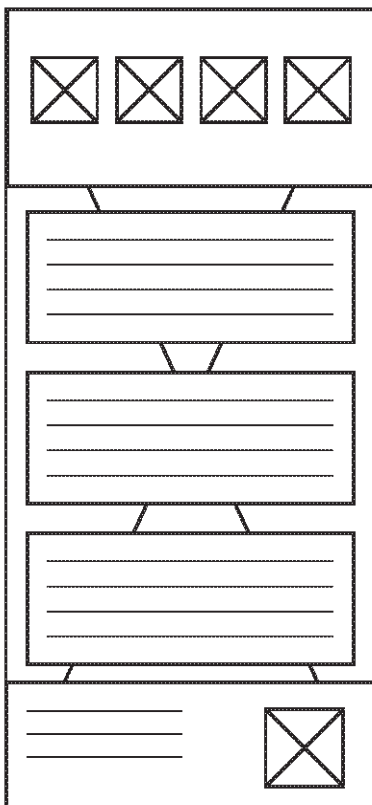

pagina Foto's

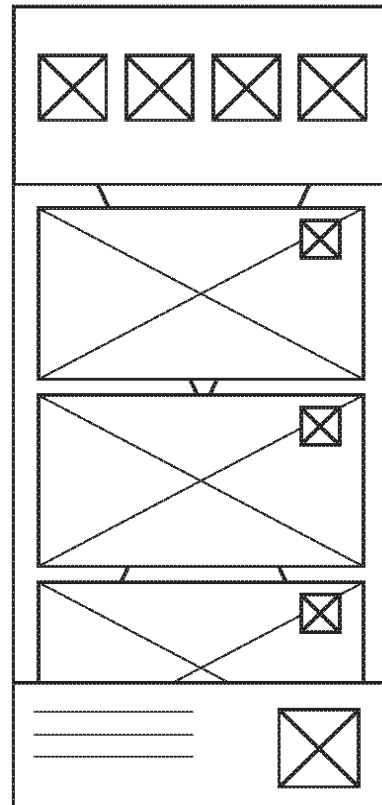

pagina Programma

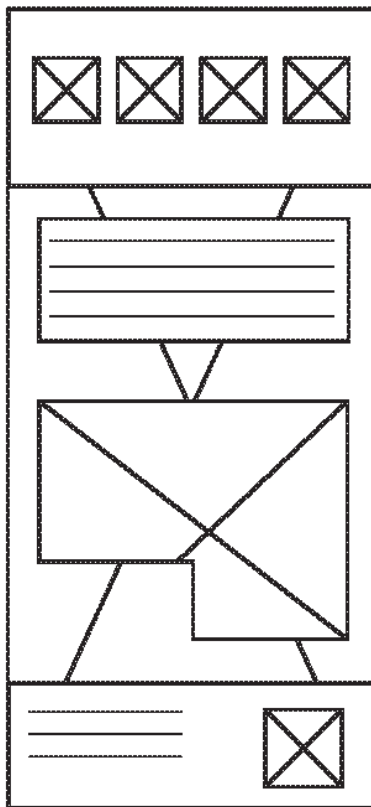

- 10p 3 **Minitoets maken**  
Maak de minitoets bij onderdeel D.

*Als je klaar bent met dit onderdeel lever je alle documenten in.*