

Examen VMBO-KB

**2022**

versie blauw, onderdeel **C**

**profielvak-cspe D&P – KB**

**opdrachten**

---

Naam kandidaat \_\_\_\_\_ Kandidaatnummer \_\_\_\_\_

De richttijd voor dit onderdeel is 180 minuten.

Dit onderdeel bestaat uit 4 opdrachten.

Voor dit onderdeel zijn maximaal 37 punten te behalen.

Bij elke vraag of opdracht staat hoeveel punten met een goede uitvoering behaald kunnen worden.

**opdrachten onderdeel C**

- vragen beantwoorden
- prototype maken
- 3D-tekening maken
- minitoets maken

## **Inleiding**

Dit examen gaat over vakantiepark De Vakantiestek. Het park verhuurt tenten en vakantiewoningen.

Het park heeft een receptie, een recreatieruimte en een restaurant. Het park organiseert allerlei activiteiten om de gasten een fijne vakantie te bezorgen. Om de gasten enthousiast te maken voor de activiteiten worden allerlei promotiematerialen gemaakt.

Jij gaat als stagiair aan de slag bij het vakantiepark.

3p 1 **Vragen beantwoorden**

Terwijl je het prototype maakt (opdracht 2), stelt de examinerator je drie vragen.

Voor de feestavond wil het recreatieteam een muziekinstrument maken samen met gasten van het vakantiepark. Jij maakt hiervan een prototype.

*Voor deze opdracht heb je de bijlage nodig.*

14p 2 **Prototype maken**

**Werkwijze**

- Bekijk de tekeningen in de bijlage.
- Van de examinerator ontvang je de materialen.
- Voer alle handelingen zelfstandig uit. Je mag maximaal drie hulpvragen stellen. Dit kost wel één punt per vraag.
- Zorg ervoor dat je alle onderdelen netjes afwerkt (schuren en afbramen).

Stuknummer 1, 2, 3, 4, 5

- Teken de maten, vormen en boorgaten af op stuknummer 1, 2, 3, 4 en 5.
- Gebruik één lat om daaruit stuknummer 4 en 5 te maken.
- Gebruik voor het aftekenen van stuknummer 4 de zaagtekening uit dit opdrachtenboekje.
- Zaag de draaiwiggen in de juiste vorm. Gebruik een zaag met fijne tanden.
- Controleer de draaiwiggen. Zorg ervoor dat ze precies even lang zijn.
- Zaag de ratelblokken op lengte.
- Maak met schuurpapier een schuin kantje aan de uiteinden van stuknummer 3.
- Boor met de kolomboormachine de grote gaten in stuknummer 1 en 2. Gebruik de hulpblokjes die de examinerator heeft klaargezet.
- Boor de grote gaten in stuknummer 4 en 5.
- Boor de schroefgaten in stuknummer 1, 2, 4 en 5.

## Zaagtekening stuknummer 4

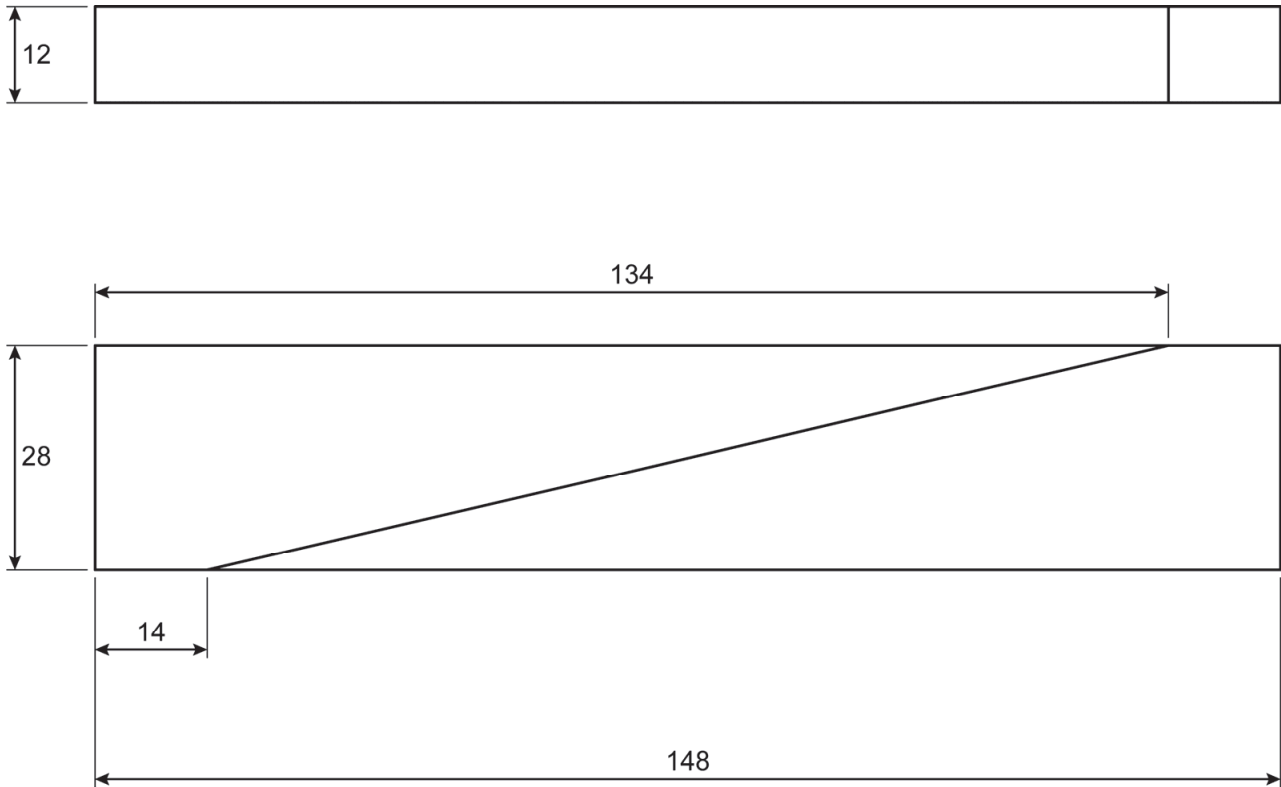

### Stuknummer 6 en 7

- Teken de boorgaten op stuknummer 7 af en center en boor de gaten.
- Teken de boorgaten op één plaatje van stuknummer 6 af en center de boorgaten.
- Klem de plaatjes van stuknummer 6 op elkaar met een machineklem of een griptang met een houten blokje.
- Boor in één keer door de plaatjes van stuknummer 6.

### Monteren

- Monteer de ratel volgens de tekening.
- Schroef de as (stuknummer 3) vast in het handvat (stuknummer 1).
- Schuif een draaiwig (stuknummer 4) over de as en zet vervolgens de drie ratelblokken gedraaid vast aan de as. Zorg voor speling van de draaiwig.
- Schuif de andere draaiwig over de as.
- Bevestig de wigeindplaatjes (stuknummer 6) aan de draaiwigen (stuknummer 4). Stop eerst de bouten in de gaten. Draai ze daarna pas vast.
- Zet de ratelplaat (stuknummer 7) met blindklinknagels (popnagels) vast aan de wigeindplaatjes (stuknummer 6).
- Bevestig de einddop (stuknummer 2). Zorg voor speling van de draaiwig.

Op het vakantiepark moet een bordje komen dat de weg wijst naar de kidsclub. Er is al een ontwerp van deze tekening en daar ga jij een 3D-tekening van maken.

### 8p 3 3D-tekening maken

#### **Werkwijze**

- De examiner geeft aan welk 3D-tekenprogramma je moet gebruiken.
- Open een nieuw bestand en sla het op als wegwijzer\_jouw naam.
- Teken de wegwijzer in 3D volgens de aanwijzingen en eisen.

#### **Aanwijzingen en eisen**

- Gebruik de maatvoering volgens de 2D-tekening in dit opdrachtenboekje.
- Teken eerst de grote pijl:
  - Start met het deel zonder punt met lengte 100 mm en breedte 30 mm.
  - Teken dan de punt. De punt heeft een haakse hoek.
  - Maak de pijl 5 mm dik (opgetild).
- Teken daarna op de pijl de kleine rechthoek met lengte 95 mm en breedte 10 mm.
- Zet daar de tekst KIDSCLUB in.
- Maak eerst de tekst 5 mm dik (opgetild).
- Teken dan de kleine pijl om de rechthoek met de tekst.
- Maak de kleine pijl 5 mm dik (opgetild).
- Voeg de volgende maten toe:
  - dikte van de grote pijl: 5 mm
  - dikte van de kleine pijl vanaf de grote pijl: 5 mm
  - breedte van de onderste pijl: 30 mm
- Verwijder alle hulplijnen.

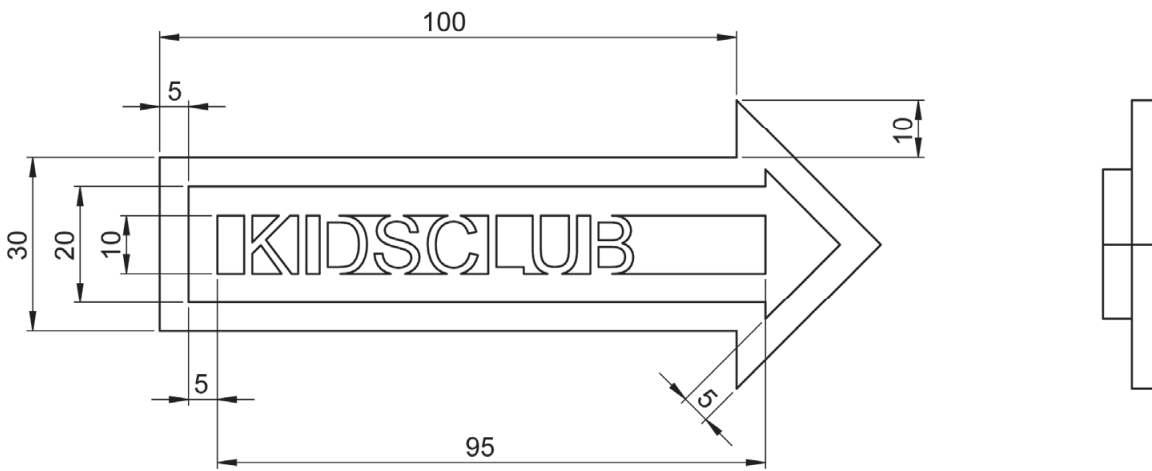
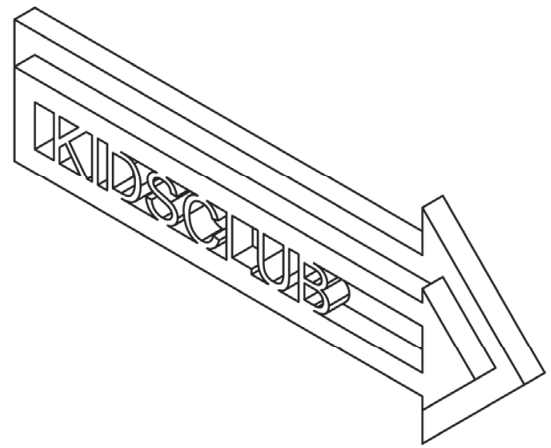
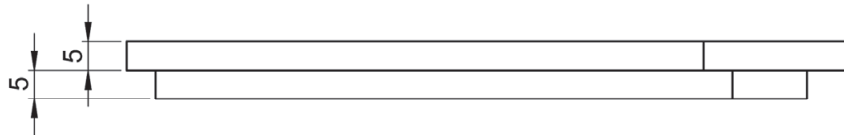

12p 4 Maak de minitoets bij onderdeel C.

*Als je klaar bent met dit onderdeel lever je alle documenten in.*