

Examen VMBO-KB

2022

versie rood, onderdeel **B**

profielvak-cspe BWI – KB

praktijkopdracht

Naam kandidaat _____ Kandidaatnummer _____

Dit onderdeel bestaat uit meerdere opdrachten. Een deel van de opdrachten maak je op de computer in het programma Facet.

opdrachten onderdeel B

in Facet:

- minitoetsvragen maken
- een werkvoorbereidingsopdracht maken

overig:

- een bekisting voor een strokenfundering maken

De richttijd voor het totale onderdeel is 175 minuten.

Voor het totale onderdeel zijn maximaal 29 punten te behalen.

Bij elke vraag of opdracht staat hoeveel punten met een goede uitvoering behaald kunnen worden.

Werktempo

In deze opdracht kun je 2 punten behalen voor je werktempo.
De examiner noteert je begin- en eindtijd.

tijd nodig	punten
minder dan 100 minuten	2
100 tot en met 110 minuten	1
meer dan 110 minuten	0

Je krijgt deze punten alleen als je ook minimaal 5 punten voor een goede uitvoering van de opdracht behaalt. Als de 110 minuten voorbij zijn, mag je de opdracht afmaken zodat je nog zoveel mogelijk punten kunt behalen. De punten voor je werktempo krijg je dan niet.

De tijd gaat in als:

- je de opdracht helemaal hebt gelezen.
- je snapt wat je moet doen.
- alle materialen klaarliggen.
- de aanlegdiepte is ingevuld op de tekening op de volgende bladzijde.
- de roterende laser is opgesteld.
- de examiner vertelt dat je kunt beginnen met de opdracht.

De tekst van de opdracht begint op de volgende bladzijde.

De opdracht

Dit is de funderingstekening van een toiletgebouw.

Het bouwraam is al geplaatst en de bouwput is uitgegraven.

Jij maakt een klein deel van de bekisting voor deze fundering.

De examiner omcirkelt het deel waar jij de bekisting voor gaat maken: deel 1, 2, 3 of 4.

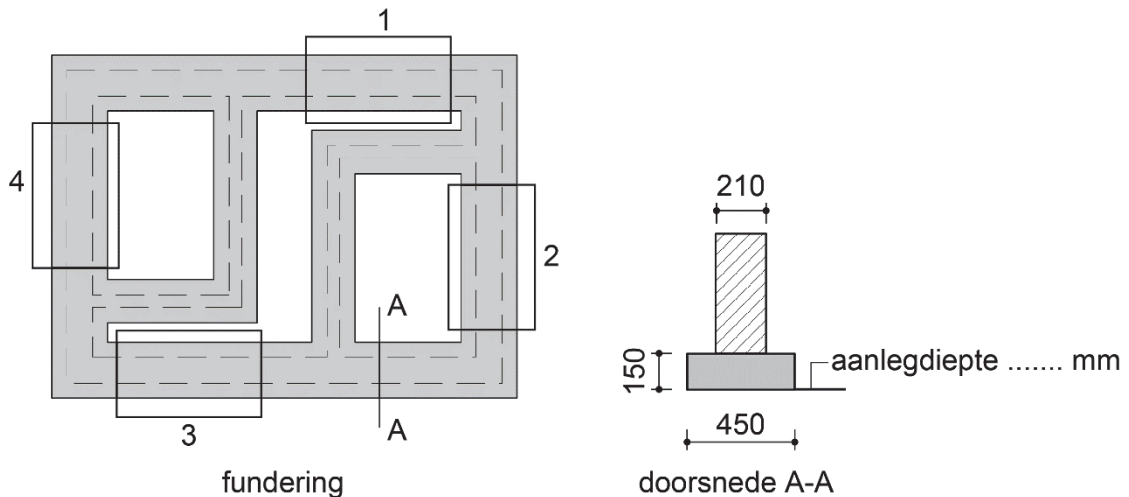

Voor deze bekisting heb je nodig:

- 2 bekistingsplanken 150 x 1220 mm
- 6 piketten
- spatklampen en schoren
- metseldraad
- een waterpas
- een roterende laser, deze staat al in het lokaal opgesteld
- een ontvanger
- de aanlegdiepte van de fundering; de examiner vult deze op de funderingstekening in

Verder heb je een klok of stopwatch nodig om de tijd bij te houden.

12p 1 Maak de bekisting voor jouw deel van de fundering.

Werkwijze

Op het bouwraam zijn draadnagels aangebracht. Deze draadnagels geven de buitenkant van de fundering aan.

- Span de draad op de draadnagels op het bouwraam.
- Lood de lijn af in de bouwput.

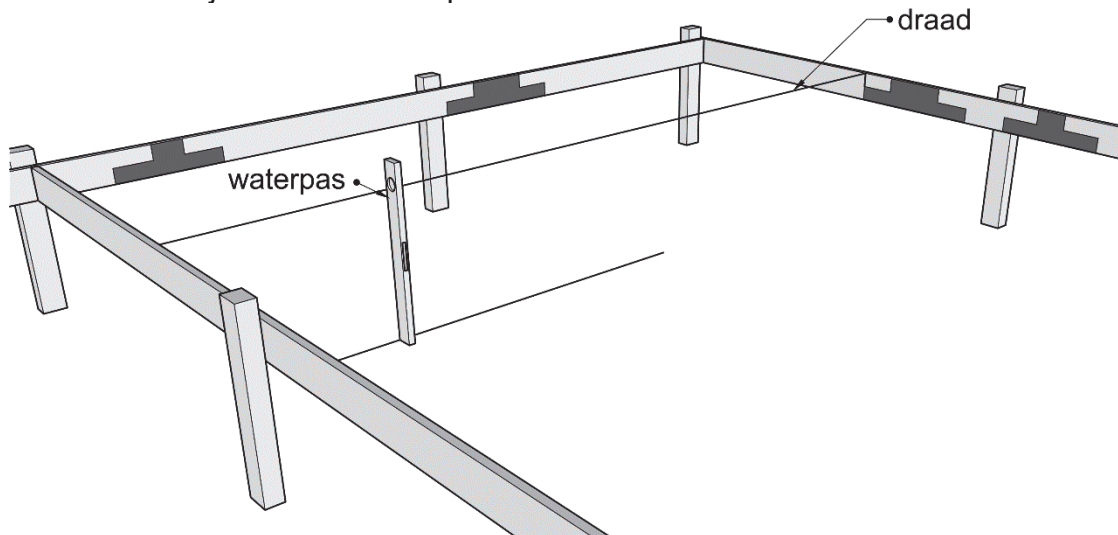

- Bevestig twee rijen piketten, zet ze recht tegenover elkaar. Houd rekening met de dikte en de positie van de bekistingsplanken.

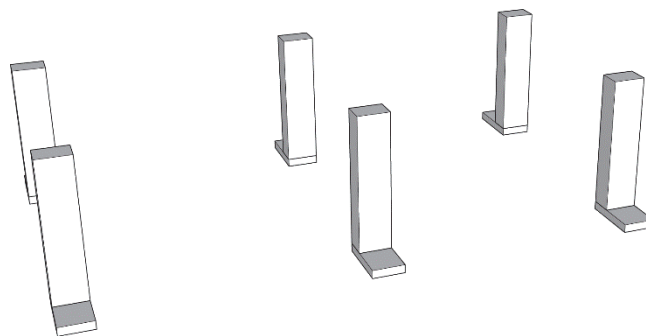

- Bevestig de ontvanger voor de roterende laser op de juiste hoogte.
- Haal de bovenkant van de bekistingsplanken over op de piketten.
- Maak de bekisting volgens de tekeningen op deze en de vorige bladzijde.
- Gebruik alle planken en piketten die je gekregen hebt.
- Zorg dat de bekisting stevig is (vormvast).
- Zorg dat de bekisting gemakkelijk gedemonteerd kan worden na het betonstorten.

Dit moet het eindresultaat zijn:

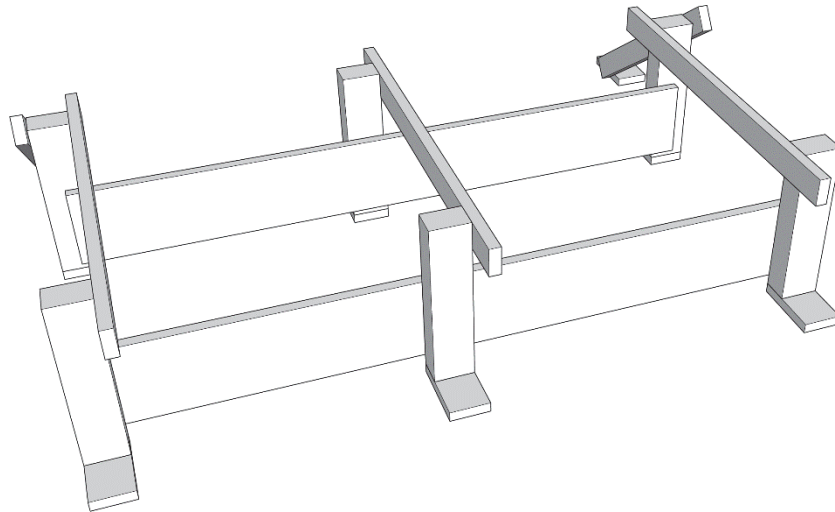

- Meld het aan de examiner als je klaar bent, dan noteert hij de tijd in het correctievoorschrift.
- Ruim daarna je werkplek op.

Als je klaar bent met dit onderdeel lever je alle documenten in.