

De instructie voor de examinator van een profielvak-cspe bestaat uit:

- per onderdeel dit document met vakspecifieke informatie;
- het document met algemene richtlijnen en aanwijzingen. Dit document vindt u op de examenpagina van dit profielvak-cspe op Examenblad.nl.

Inhoud van dit onderdeel:

- 1 Overzicht opdrachten
- 2 ICT-gebruik
- 3 Materialen, gereedschappen en hulpmiddelen
- 4 Aanwijzingen
- 5 Bronvermeldingen

1 Overzicht opdrachten

In dit onderdeel maakt de kandidaat een aantal opdrachten in Facet. Hiervoor staat één toetspakket klaar dat door de afnameplanner ingepland moet worden.

Het Facet-deel kan de volgende inhoud bevatten:

- informatiefilms voor de kandidaat
- vragen die automatisch gescoord worden, bijvoorbeeld minitoetsvragen
- vragen/opdrachten die u handmatig dient te beoordelen in de Facet-corrector.

Overzicht

Alle opdrachten in Facet zijn samen opdracht BF. De overige opdrachten zijn genummerd.

onderdeel B		richttijd: 205 minuten	
opdracht	omschrijving	nodig	akg*
BF	opdrachten in Facet: <ul style="list-style-type: none">– minitoetsvragen maken– een werkvoorbereidingsopdracht maken	ICT-gebruik: Facet	
1	een bekisting voor de fundering van een erker uitzetten en stellen	boekje praktijkopdracht	4

* akg = aantal kandidaten gelijktijdig. Toetstechnisch advies over het aantal kandidaten dat bij deze praktijkopdracht gelijktijdig beoordeeld kan worden.

2 ICT-gebruik

Bij dit onderdeel horen de volgende bestanden:

instructie voor de kandidaat
vb_instructiefilm_BWI_B_bb.mp4
vb_instructie_BWI_B_bb.pdf

De instructiefilm staat ook in Facet. Daar kan de kandidaat het filmpje (nogmaals) zien voordat hij met dit onderdeel begint.

bestanden voor de examinerator
vb_digitaal_correctievoorschrift_BWI_bb.xlsm

Controleer vóór aanvang van het examen of de bestanden werken.

3 Materialen, gereedschappen en hulpmiddelen

Opdracht BF

een koptelefoon

Opdracht 1

In dit overzicht ziet u wat er nodig is voor zowel het cspe BB-blauw als het cspe KB-blauw.

Voor deze cspe's moet het volgende klaarstaan:

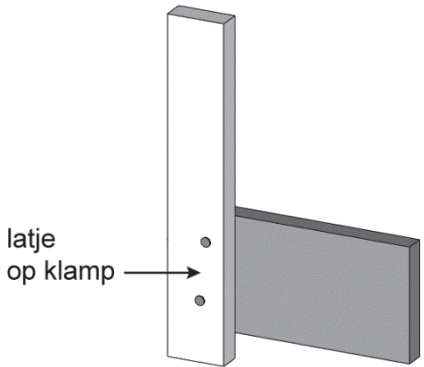
materialen en hulpmiddelen	BB	KB
schilderstape	x	x
stelgereedschap	x	x
metseldraad	x	x
bevestigingsmiddelen	x	x
stellatje van ongeveer 200 mm op een klamp geschroefd (waarmee de kandidaat de rechterzijkant van de fundering aan kan geven op de gevel)	x	x
 <p>latje op klamp</p>		
stroken plaatmateriaal voor de bekisting van 18 mm dik en 200 mm breed, de volgende lengtes moeten klaar liggen en worden hergebruikt (u kunt deze stroken voor de duidelijkheid markeren): <ul style="list-style-type: none"> – 800 mm – 1214 mm – 1220 mm – 2440 mm 	x	
stroken plaatmateriaal voor de bekisting van 18 mm dik en 200 mm breed, de volgende lengtes moeten klaar liggen en worden hergebruikt (u kunt deze stroken voor de duidelijkheid markeren): <ul style="list-style-type: none"> – 800 mm – 1220 mm – 2440 mm 		x
een strook van circa 1220 mm waar de kandidaat stukken uit mag zagen*	x	x
accuschroefmachine	x	x
bouwhaak met een lange zijde van 1500 mm	x	x
rolmaat	x	x

waterpas	x	x
handzaag	x	x
1 klamp	x	x
20 stuks piketten voor op de stelvloer	x	x
15 stuks spatklampen met een lengte van 500 mm	x	
6 stuks spatklampen met een lengte van 500 mm		x

* Uit de strook waar de kandidaat stukken uit mag zagen, zaagt de kandidaat het stukje dat nodig is om de bekistingsstrook van 800 mm te verlengen voor de buitenkant van de bekisting. Uit het stuk dat hiervan overblijft, zaagt de BB-kandidaat de twee korte stukken voor de binnenkant van de bekisting.

4 Aanwijzingen

Volgorde opdrachten

De kandidaat moet alle opdrachten in de aangegeven volgorde maken.

Opdracht BF

Afname

De afname in Facet vindt plaats in één zitting die niet onderbroken mag worden.

Een kandidaat maakt de opdrachten in Facet en de overige opdrachten van het onderdeel bij voorkeur op dezelfde dag.

Fallback

Mocht de afname in Facet niet lukken, neem dan contact op met de helpdesk van Facet.

Deze is bereikbaar op telefoonnummer 050 – 599 9925.

Mocht de afname daarna alsnog niet lukken, dan kan uw school terugvallen op de fallback-versie van dit onderdeel.

Deze fallback-versie bestaat uit bijvoorbeeld:

- een los toetspakket van de minitoetsvragen (in te plannen in Facet)
- een document met schermafdrucken van de overige opdrachten
- losse ICT-applicaties

Het fallback-materiaal vindt u op de portal waar ook de overige ICT-bestanden staan.

Meer informatie vindt u in de Septembermededeling bij de vakspecifieke mededelingen.

Opdracht 1

Algemeen

Kandidaten voeren deze opdracht binnen uit op een stelvloer.

Vorbereiding

U maakt de volgende opstelling:

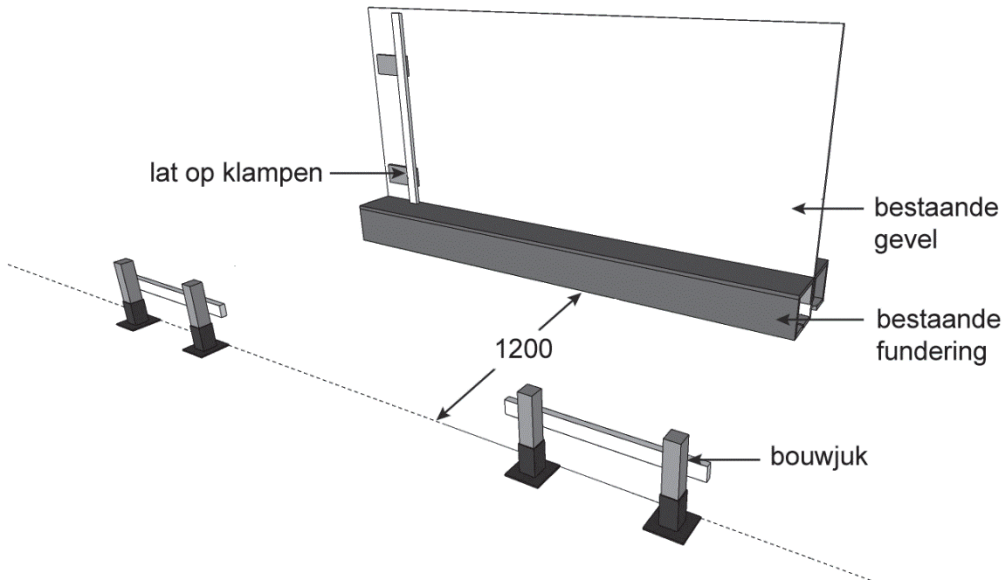

De opstelling bestaat uit:

Gedeelte A:

- een plaat underlayment van 2440 x 1220 x 18 mm
Deze plaat stelt de bestaande gevel voor.
- schoren en klampen om de plaat te lood te stellen en vast te zetten

Gedeelte B:

- een strook underlayment 2440 x 200 x 18 mm
- een strook underlayment 2440 x 182 x 18 mm
Deze stroken vormen het gedeelte van de bestaande fundering dat buiten de gevel uitsteekt van 200 x 200 mm.
- klampen om de funderingsstrook vast te zetten
- twee stevige bouwjukken met bovenkant plank op (ongeveer) **30 mm boven de bovenkant van de fundering** in verband met de spatklampen.
- U geeft de linkerzijkant van de fundering aan door een lat op twee klampen aan te brengen tegen de bestaande gevel.

De opstelling moet iets aangepast worden, voordat een nieuwe kandidaat begint. Dit om te zorgen dat de kandidaat niet precies op de maten van de voorganger uitkomt.

Om de opstelling geschikt te maken voor twee kandidaten kan aan de achterkant nog een keer gedeelte B opgesteld worden.

Afname

U geeft in het boekje van de kandidaat aan wat maat A moet worden. Maat A mag variëren van 1040 mm tot 1140 mm.

Werktempo

Bij deze opdracht beoordeelt u ook het werktempo.

Deze tijd gaat in op het moment dat alles klaarstaat om met de opdracht te starten en de kandidaat de opdracht heeft gelezen.

- De kandidaat kan punten verdienen als hij het werk binnen een bepaalde tijd af heeft. Hij mag verder werken als deze tijd voorbij is.
- U noteert de begintijd van elke kandidaat in het correctievoorschrift en vertelt de kandidaat welk tijdstip u hebt genoteerd.
- U geeft tijdens de uitvoering van de opdracht aan wanneer de kandidaat nog ongeveer 5 minuten overheeft.
- Zodra een kandidaat klaar is met de opdracht, noteert u de eindtijd in het correctievoorschrift.
- Zorg ervoor dat de kandidaat ook zelf de tijd in de gaten kan houden.

Controles tussentijds

Om doorwerkfouten te voorkomen, controleert en beoordeelt u tussentijds de draad die de kandidaat gespannen heeft. Dit staat ook in het opgavenboekje aangegeven. U noteert direct het resultaat in het correctievoorschrift. U zorgt er vervolgens voor dat de kandidaat **niet** doorwerkt met gemaakte fouten. U geeft aan hoe de draad gecorrigeerd moet worden. Tot slot zet u een paraaf in het opdrachtenboekje als de kandidaat verder kan werken.

5 Bronvermeldingen

opdracht	bronvermelding afbeeldingen en media
1	Stichting Cito Instituut voor Toetsontwikkeling, 2021

CvTE heeft ernaar gestreefd de auteursrechten op hier gebruikt materiaal te regelen volgens de wettelijke bepalingen. Wie desondanks meent zekere rechten te kunnen doen gelden, wordt verzocht contact op te nemen met CvTE.