

Het correctievoorschrift van een profielvak-cspe bestaat uit:

- per onderdeel dit document met het beoordelingsmodel;
- het document met algemene richtlijnen en aanwijzingen. Dit document vindt u op de examenpagina van dit profielvak-cspe op Examenblad.nl.

Inhoud beoordelingsmodel van dit onderdeel:

- 1 Beoordelingsmodel
  - 1.1 Beoordelingsschema
  - 1.2 Toelichting bij het beoordelingsschema

# 1 Beoordelingsmodel

---

Het beoordelingsmodel bestaat uit twee delen: het beoordelingsschema (paragraaf 1.1) en de toelichting bij het beoordelingsschema (paragraaf 1.2).

- In de toelichting bij het beoordelingsschema staan zo nodig de richtlijnen voor de beoordeling van de opdrachten en mondelinge vragen.
- Bij een beoordelingsaspect waarbij de kandidaat aan meerdere criteria moet voldoen om scorepunten te kunnen krijgen, alleen de te behalen punten toekennen indien de kandidaat aan ALLE criteria heeft voldaan.
- De nummers van de opdrachten die direct tijdens de afname van het examen beoordeeld moeten worden, zijn onderstreept. De overige opdrachten kunnen na de afname beoordeeld worden.
- In het beoordelingsschema zijn vakjes  opgenomen, waarin aangegeven kan worden of de kandidaat wel (vinkje ✓) of niet (streepje -) aan het criterium / de criteria heeft voldaan.
- De totaalscore van de minitoets noteert u achter het bijbehorende opdrachtnummer in het beoordelingsschema voor iedere kandidaat.

## 1.1 Beoordelingsschema

opdrachtnr.	omschrijving beoordelingsaspect	max. score	kandidaatnummer						
			naam van de kandidaat						
	<b>onderdeel C</b>								
<b>C1</b>	minitoets maken	<b>10</b>							
<b>C2</b>	mondelijke vragen (zie 1.2) per juist antwoord	<b>2</b> 1							
<b>C3</b>	<b>5 onderdelen ruitenwiserinstallatie genoteerd en mogelijke oorzaken van defecten</b> bijvoorbeeld:								
	ruitenwisermotor: defecte/versleten inwendige onderbreking		<input type="checkbox"/>	<input type="checkbox"/>	<input type="checkbox"/>	<input type="checkbox"/>	<input type="checkbox"/>	<input type="checkbox"/>	<input type="checkbox"/>
	ruitenwisserschakelaar: defecte/versleten inwendige onderbreking		<input type="checkbox"/>	<input type="checkbox"/>	<input type="checkbox"/>	<input type="checkbox"/>	<input type="checkbox"/>	<input type="checkbox"/>	<input type="checkbox"/>
	ruitenwiserbladen: versleten/beschadigd		<input type="checkbox"/>	<input type="checkbox"/>	<input type="checkbox"/>	<input type="checkbox"/>	<input type="checkbox"/>	<input type="checkbox"/>	<input type="checkbox"/>
	zekering: doorgebrand/geoxideerd		<input type="checkbox"/>	<input type="checkbox"/>	<input type="checkbox"/>	<input type="checkbox"/>	<input type="checkbox"/>	<input type="checkbox"/>	<input type="checkbox"/>
	bedrading (en aansluiting): onderbroken weerstand of kortsluiting		<input type="checkbox"/>	<input type="checkbox"/>	<input type="checkbox"/>	<input type="checkbox"/>	<input type="checkbox"/>	<input type="checkbox"/>	<input type="checkbox"/>
	ruitenwisermechaniek: defect/versleten/ losgeschoten		<input type="checkbox"/>	<input type="checkbox"/>	<input type="checkbox"/>	<input type="checkbox"/>	<input type="checkbox"/>	<input type="checkbox"/>	<input type="checkbox"/>
	relais: defect/versleten of inwendige onderbreking		<input type="checkbox"/>	<input type="checkbox"/>	<input type="checkbox"/>	<input type="checkbox"/>	<input type="checkbox"/>	<input type="checkbox"/>	<input type="checkbox"/>
	5 aspecten juist per juist aspect	<b>5</b> 1							
<b>C4</b>	<b>controle wis-/wasinstallatie voorzijde</b>								
	ruitenwiserinstallatie juist gecontroleerd (de spanning en massa gemeten)		<input type="checkbox"/>	<input type="checkbox"/>	<input type="checkbox"/>	<input type="checkbox"/>	<input type="checkbox"/>	<input type="checkbox"/>	<input type="checkbox"/>
	juiste oorzaak/reparatie-advies: vervangen ruitenwisermotor		<input type="checkbox"/>	<input type="checkbox"/>	<input type="checkbox"/>	<input type="checkbox"/>	<input type="checkbox"/>	<input type="checkbox"/>	<input type="checkbox"/>
	de ruitensproeierinstallatie juist gecontroleerd en juiste conclusie: goedkeur		<input type="checkbox"/>	<input type="checkbox"/>	<input type="checkbox"/>	<input type="checkbox"/>	<input type="checkbox"/>	<input type="checkbox"/>	<input type="checkbox"/>
	alle aspecten juist per juist aspect	<b>3</b> 1							
	<b>transport</b>								

opdr.	omschrijving beoordelingsaspect	max.	kandidaatnummer					
	<b>transport</b>							
<b>C5</b>	<b>ruitenwissermotor vervangen</b>							
	de ruitenwisserarmen/het -mechaniek juist verwijderd		<input type="checkbox"/>	<input type="checkbox"/>	<input type="checkbox"/>	<input type="checkbox"/>	<input type="checkbox"/>	<input type="checkbox"/>
	de ruitenwissermotor juist verwijderd		<input type="checkbox"/>	<input type="checkbox"/>	<input type="checkbox"/>	<input type="checkbox"/>	<input type="checkbox"/>	<input type="checkbox"/>
	de nieuwe ruitenwissermotor juist gemonteerd		<input type="checkbox"/>	<input type="checkbox"/>	<input type="checkbox"/>	<input type="checkbox"/>	<input type="checkbox"/>	<input type="checkbox"/>
	de ruitenwisserarmen/het -mechaniek juist gemonteerd		<input type="checkbox"/>	<input type="checkbox"/>	<input type="checkbox"/>	<input type="checkbox"/>	<input type="checkbox"/>	<input type="checkbox"/>
	eindcontrole: werking ruitenwisserinstallatie gecontroleerd: de nulstand en uitslag werken		<input type="checkbox"/>	<input type="checkbox"/>	<input type="checkbox"/>	<input type="checkbox"/>	<input type="checkbox"/>	<input type="checkbox"/>
	alle aspecten juist per juist aspect	5 1						
<b>C6</b>	<b>afleveren voertuig</b>							
	spatschermhoezen gebruikt en weer verwijderd		<input type="checkbox"/>	<input type="checkbox"/>	<input type="checkbox"/>	<input type="checkbox"/>	<input type="checkbox"/>	<input type="checkbox"/>
	vetvlekken verwijderd in en om de auto		<input type="checkbox"/>	<input type="checkbox"/>	<input type="checkbox"/>	<input type="checkbox"/>	<input type="checkbox"/>	<input type="checkbox"/>
	motorkap, kofferdeksel en portieren gesloten		<input type="checkbox"/>	<input type="checkbox"/>	<input type="checkbox"/>	<input type="checkbox"/>	<input type="checkbox"/>	<input type="checkbox"/>
	werkplek en gereedschappen schoon en opgeruimd		<input type="checkbox"/>	<input type="checkbox"/>	<input type="checkbox"/>	<input type="checkbox"/>	<input type="checkbox"/>	<input type="checkbox"/>
	alle aspecten juist	1						
<b>C7</b>	<b>verlichtingsschema tekenen (zie 1.2)</b>							
	de bedrading/aansluiting dimlicht/grootlicht en controlelampje grootlicht links juist getekend		<input type="checkbox"/>	<input type="checkbox"/>	<input type="checkbox"/>	<input type="checkbox"/>	<input type="checkbox"/>	<input type="checkbox"/>
	de bedrading/aansluiting dimlicht/grootlicht rechts juist getekend		<input type="checkbox"/>	<input type="checkbox"/>	<input type="checkbox"/>	<input type="checkbox"/>	<input type="checkbox"/>	<input type="checkbox"/>
	beide aspecten juist per juist aspect	2 1						
<b>C8</b>	tekenen volt- en ampèremeters (zie 1.2) – de voltmeters op de juiste plaatsen – de ampèremeter op de juiste plaats	1						
	alle meters juist getekend <i>opmerking</i> <i>ook goed rekenen als V3 en V4 zijn omgedraaid</i>	1						
<b>C9</b>	<b>aansluiten verlichting op practicumbord</b>							
	de dim-/grootlichten inclusief controlelampje: grootlicht is juist aangesloten en deze werkt		<input type="checkbox"/>	<input type="checkbox"/>	<input type="checkbox"/>	<input type="checkbox"/>	<input type="checkbox"/>	<input type="checkbox"/>
	de verlichtingscircuits gescheiden aangesloten: met 2 zekeringen per duplolamp (4 in totaal)		<input type="checkbox"/>	<input type="checkbox"/>	<input type="checkbox"/>	<input type="checkbox"/>	<input type="checkbox"/>	<input type="checkbox"/>
	beide aspecten juist per juist aspect	2 1						
	<b>transport</b>							

opdr.	omschrijving beoordelingsaspect	max.	kandidaatnummer					
	<b>transport</b>							
<b>C10</b>	<b>V4-meting dimlichtlamp en stroommeting</b>							
	de voltmeters en ampèremeter juist aangesloten		<input type="checkbox"/>	<input type="checkbox"/>	<input type="checkbox"/>	<input type="checkbox"/>	<input type="checkbox"/>	<input type="checkbox"/>
	V1 juiste meetwaarde		<input type="checkbox"/>	<input type="checkbox"/>	<input type="checkbox"/>	<input type="checkbox"/>	<input type="checkbox"/>	<input type="checkbox"/>
	V2 juiste meetwaarde		<input type="checkbox"/>	<input type="checkbox"/>	<input type="checkbox"/>	<input type="checkbox"/>	<input type="checkbox"/>	<input type="checkbox"/>
	V3 juiste meetwaarde		<input type="checkbox"/>	<input type="checkbox"/>	<input type="checkbox"/>	<input type="checkbox"/>	<input type="checkbox"/>	<input type="checkbox"/>
	V4 juiste meetwaarde		<input type="checkbox"/>	<input type="checkbox"/>	<input type="checkbox"/>	<input type="checkbox"/>	<input type="checkbox"/>	<input type="checkbox"/>
	de stroomsterkte juist gemeten		<input type="checkbox"/>	<input type="checkbox"/>	<input type="checkbox"/>	<input type="checkbox"/>	<input type="checkbox"/>	<input type="checkbox"/>
	6 aspecten juist	4	<b>4</b>					
	5 aspecten juist	3						
	4 aspecten juist	2						
	3 aspecten juist	1						
	2 of minder aspecten juist	0						
	<b>totaal onderdeel C</b>	<b>35</b>						

## 1.2 Toelichting bij het beoordelingschema

### Opdracht C2

mondelinge vragen

Bij deze opdracht stelt u twee vragen, één uit blok I en één uit blok II.

#### blok I

*Aan het einde van opdracht 3 stelt u een mondelinge vraag uit blok I.*

<b>1</b>	Bij het voertuig vraagt u:	<b>maximumscore: 1</b>
<b>vraag</b>	<b>Waar zit het ruitensproeiertankje? Wijs de plaats aan.</b>	
<b>antwoord</b>	De kandidaat wijst de juiste plaats aan.	

<b>2</b>	Bij het voertuig vraagt u:	<b>maximumscore: 1</b>
<b>vraag</b>	<b>Waar zit de ruitensproeierpomp? Wijs de plaats aan.</b>	
<b>antwoord</b>	De kandidaat wijst de juiste plaats aan.	

<b>3</b>	Bij het voertuig vraagt u:	<b>maximumscore: 1</b>
<b>vraag</b>	<b>Waar moet je de ruitensproeiervloeistof bijvullen? Wijs de plaats aan.</b>	
<b>antwoord</b>	De kandidaat wijst de juiste plaats aan.	

#### blok II

*Bij opdracht 9 stelt u een mondelinge vraag uit blok II.*

<b>4</b>	U geeft de ledlamp aan de kandidaat, en vraagt:	<b>maximumscore: 1</b>
<b>vraag</b>	<b>Bij welke verlichting gebruik je deze lamp?</b>	
<b>antwoord</b>	De kandidaat noemt de juiste verlichting.	

<b>5</b>	U geeft de H4-lamp aan de kandidaat, en vraagt:	<b>maximumscore: 1</b>
<b>vraag</b>	<b>Bij welke verlichting gebruik je deze lamp?</b>	
<b>antwoord</b>	De kandidaat noemt de juiste verlichting.	

<b>6</b>	U geeft de gasontladingslamp aan de kandidaat, en vraagt:	<b>maximumscore: 1</b>
<b>vraag</b>	<b>Bij welke verlichting gebruik je deze lamp?</b>	
<b>antwoord</b>	De kandidaat noemt de juiste verlichting.	

### Opdracht C7

tekenen bedrading/aansluiting: voorbeeld van een juiste uitwerking

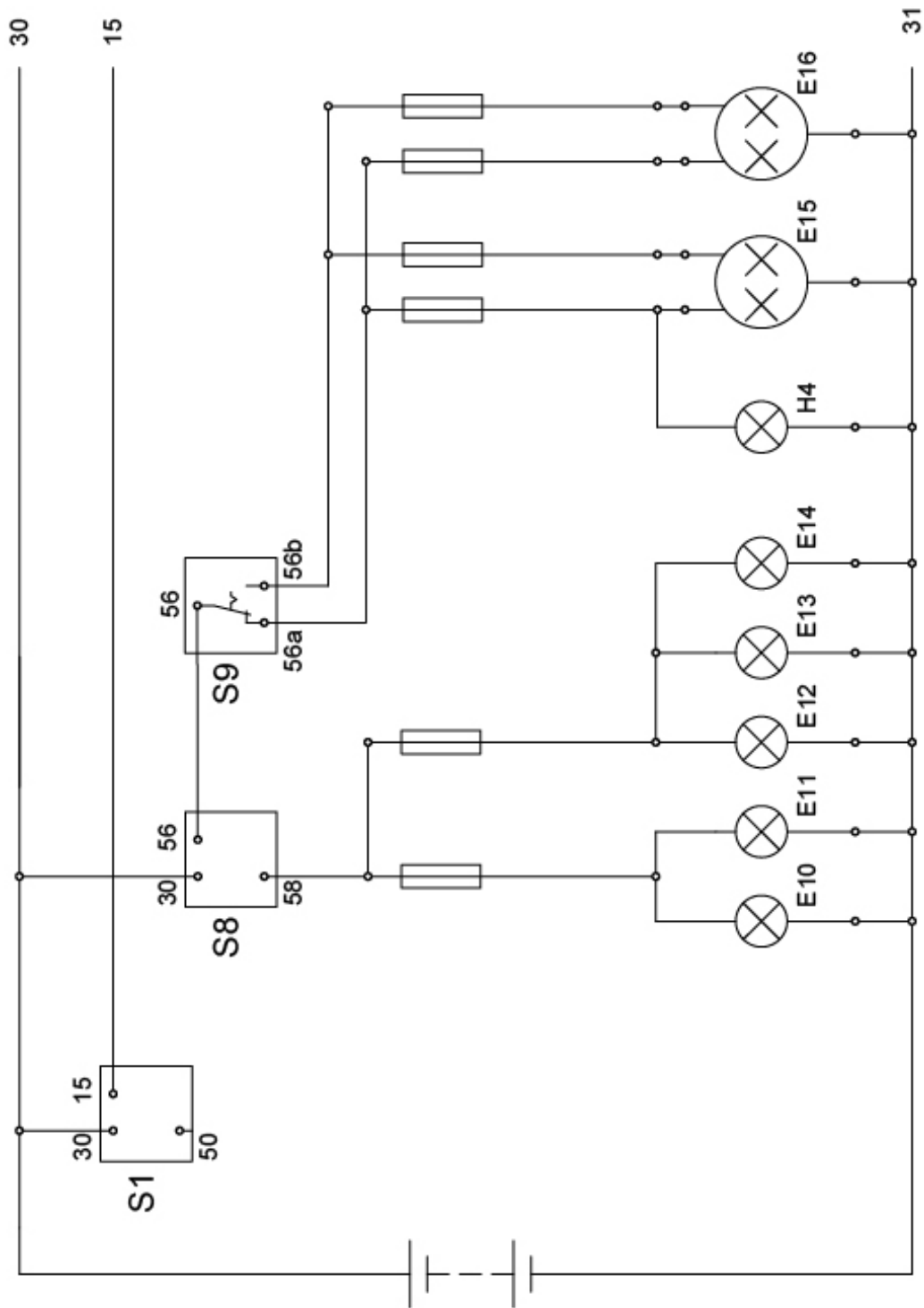

### Opdracht C8

tekenen voltmeters en ampèremeter: voorbeeld van een juiste uitwerking

