

Het correctievoorschrift van een profielvak-cspe bestaat uit:

- per onderdeel dit document met het beoordelingsmodel;
- het document met algemene richtlijnen en aanwijzingen. Dit document vindt u op de examenpagina van dit profielvak-cspe op Examenblad.nl.

Inhoud beoordelingsmodel van dit onderdeel:

- 1 Beoordelingsmodel
 - 1.1 Beoordelingsschema
 - 1.2 Toelichting bij het beoordelingsschema

1 Beoordelingsmodel

Het beoordelingsmodel bestaat uit twee delen: het beoordelingsschema (paragraaf 1.1) en de toelichting bij het beoordelingsschema (paragraaf 1.2).

- In de toelichting bij het beoordelingsschema staan zo nodig de richtlijnen voor de beoordeling van de opdrachten.
- Bij een beoordelingsaspect waarbij de kandidaat aan meerdere criteria moet voldoen om scorepunten te kunnen krijgen, alleen de te behalen punten toekennen indien de kandidaat aan ALLE criteria heeft voldaan.
- De nummers van de opdrachten die direct tijdens de afname van het examen beoordeeld moeten worden, zijn onderstreept. De overige opdrachten kunnen na de afname beoordeeld worden.
- In het beoordelingsschema zijn vakjes opgenomen, waarin aangegeven kan worden of de kandidaat wel (vinkje ✓) of niet (streepje -) aan het criterium / de criteria heeft voldaan.
- De totaalscore van de minitoets noteert u achter het bijbehorende opdracht nummer in het beoordelingsschema voor iedere kandidaat.

1.1 Beoordelingsschema

| opdrachtnr. | omschrijving beoordelingsaspect | max. score | kandidaatnummer | | | | | |
|-------------|--|----------------|--------------------------|--------------------------|--------------------------|--------------------------|--------------------------|--------------------------|
| | | | | | | | | |
| | | | naam van de kandidaat | | | | | |
| | | | | | | | | |
| | onderdeel B | | | | | | | |
| | schets (zie 1.2) | | | | | | | |
| B1a | opzet schets | | | | | | | |
| | schuine projectie geschetst | | <input type="checkbox"/> | <input type="checkbox"/> | <input type="checkbox"/> | <input type="checkbox"/> | <input type="checkbox"/> | <input type="checkbox"/> |
| | de verhoudingen zijn correct geschetst | | <input type="checkbox"/> | <input type="checkbox"/> | <input type="checkbox"/> | <input type="checkbox"/> | <input type="checkbox"/> | <input type="checkbox"/> |
| | de totaalmaten zijn aangegeven en kloppen met de eisen maximaal (h x b x d): 700 x 500 x 450 mm | | <input type="checkbox"/> | <input type="checkbox"/> | <input type="checkbox"/> | <input type="checkbox"/> | <input type="checkbox"/> | <input type="checkbox"/> |
| | alle aspecten juist <i>per onjuist aspect</i> | 3 -1 | | | | | | |
| B1b | in de schets is te zien | | | | | | | |
| | waar de ruimte komt die afgesloten wordt met een klep | | <input type="checkbox"/> | <input type="checkbox"/> | <input type="checkbox"/> | <input type="checkbox"/> | <input type="checkbox"/> | <input type="checkbox"/> |
| | dat de klep een handvat heeft | | <input type="checkbox"/> | <input type="checkbox"/> | <input type="checkbox"/> | <input type="checkbox"/> | <input type="checkbox"/> | <input type="checkbox"/> |
| | dat er een ruimte is voor een telefoon die rechtop kan blijven staan | | <input type="checkbox"/> | <input type="checkbox"/> | <input type="checkbox"/> | <input type="checkbox"/> | <input type="checkbox"/> | <input type="checkbox"/> |
| | dat het nachtkastje is gemaakt van spaanplaat met betonlook en massief hout | | <input type="checkbox"/> | <input type="checkbox"/> | <input type="checkbox"/> | <input type="checkbox"/> | <input type="checkbox"/> | <input type="checkbox"/> |
| | alle aspecten juist <i>per onjuist aspect</i> | 3 -1 | | | | | | |
| B1c | in het gesprek geeft de kandidaat duidelijk aan dat het ontwerp aan de eisen voldoet | 1 | | | | | | |
| | transport | | | | | | | |

| opdr. | omschrijving beoordelingsaspect | max. | kandidaatnummer | | | | | |
|------------|--|-----------|--------------------------|--------------------------|--------------------------|--------------------------|--------------------------|--------------------------|
| | | | | | | | | |
| | transport | | | | | | | |
| | 3D-tekening (zie 1.2) | | | | | | | |
| B2a | alle ontwerpeisen van de schets correct overgenomen in de 3D-tekening (zie opdracht B1) | | | | | | | |
| | de hoofdmaten zijn maximaal (h x b x d): 700 x 500 x 450 mm | | <input type="checkbox"/> | <input type="checkbox"/> | <input type="checkbox"/> | <input type="checkbox"/> | <input type="checkbox"/> | <input type="checkbox"/> |
| | er is een ruimte met een klep van maximaal (b x h): 300 x 200 mm | | <input type="checkbox"/> | <input type="checkbox"/> | <input type="checkbox"/> | <input type="checkbox"/> | <input type="checkbox"/> | <input type="checkbox"/> |
| | de klep heeft een handvat | | <input type="checkbox"/> | <input type="checkbox"/> | <input type="checkbox"/> | <input type="checkbox"/> | <input type="checkbox"/> | <input type="checkbox"/> |
| | er is een ruimte voor een telefoon die rechtop kan blijven staan | | <input type="checkbox"/> | <input type="checkbox"/> | <input type="checkbox"/> | <input type="checkbox"/> | <input type="checkbox"/> | <input type="checkbox"/> |
| | het meubel is gemaakt met de gevraagde materiaalsoorten | | <input type="checkbox"/> | <input type="checkbox"/> | <input type="checkbox"/> | <input type="checkbox"/> | <input type="checkbox"/> | <input type="checkbox"/> |
| | alle aspecten juist <i>per onjuist aspect</i> -1 | 3 | | | | | | |
| B2b | eisen aan het 3D-model | | | | | | | |
| | de onderdelen zijn apart getekend | | <input type="checkbox"/> | <input type="checkbox"/> | <input type="checkbox"/> | <input type="checkbox"/> | <input type="checkbox"/> | <input type="checkbox"/> |
| | de materiaalsoorten zijn aangegeven | | <input type="checkbox"/> | <input type="checkbox"/> | <input type="checkbox"/> | <input type="checkbox"/> | <input type="checkbox"/> | <input type="checkbox"/> |
| | met tekst en aanhaallijnen zijn de ruimte met klep en de plek voor de telefoon aangegeven | | <input type="checkbox"/> | <input type="checkbox"/> | <input type="checkbox"/> | <input type="checkbox"/> | <input type="checkbox"/> | <input type="checkbox"/> |
| | alle aspecten juist <i>per onjuist aspect</i> -1 | 2 | | | | | | |
| B3 | minitoets | 15 | | | | | | |
| | totaal onderdeel B | 27 | | | | | | |

1.2 Toelichting bij het beoordelingschema

Opdracht B1

voorbeeld van een correcte schets

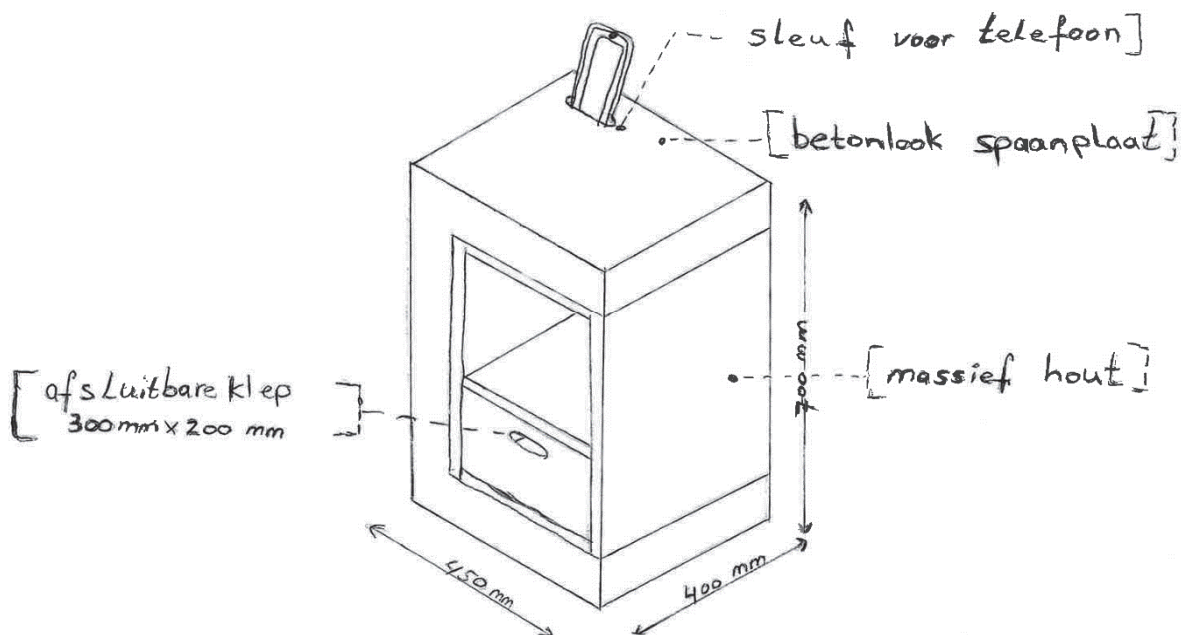

Opdracht B2

opmerking

Het is belangrijk dat de kandidaat direct in 3D tekent en niet eerst een werktekening in 2D maakt.

U kijkt de tekening digitaal na.

voorbeeld van een correcte 3D-tekening:

