

Examen VMBO-BB

**2021**

versie rood, onderdeel **A**

**profielvak-cspe PIE – BB**

**opdrachten**

---

Naam kandidaat \_\_\_\_\_ Kandidaatnummer \_\_\_\_\_

De richttijd voor dit onderdeel is 100 minuten.

Dit onderdeel bestaat uit 1 opdracht.

Voor dit onderdeel zijn maximaal 10 punten te behalen.

Voor het opdrachtnummer staat hoeveel punten met een goede uitvoering behaald kunnen worden.

**opdracht onderdeel A**

- tekenen met een 3D-CAD-programma

Dit deurslot bestaat uit verschillende onderdelen. Je gaat hiervan twee onderdelen tekenen met een 3D-CAD-programma.

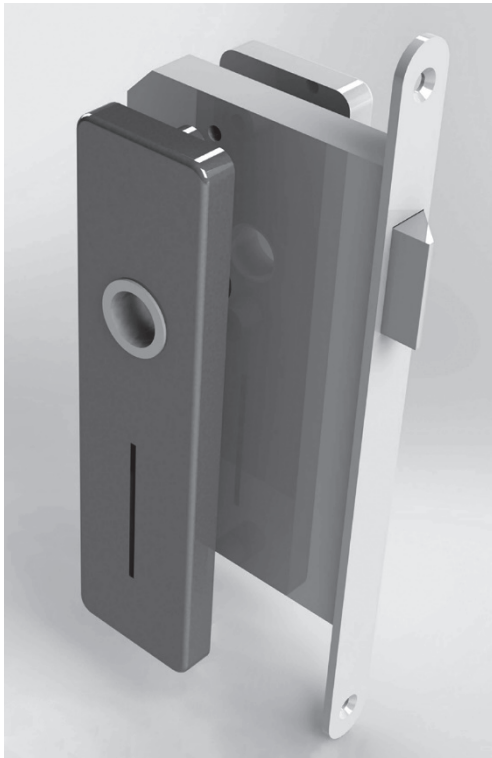

10p 1 Teken stuknummer 1 en stuknummer 2 van het deurslot.

### **Werktempo**

Dit is een werktempo-opdracht. Voor deze opdracht heb je **90 minuten** de tijd. Na 90 minuten moet je stoppen met de opdracht.

*Lees de opdracht eerst helemaal door. De tijd gaat pas in als je begint met tekenen.*

### **Voordat je begint**

- Open het 3D-CAD-programma.

### **Uitvoering**

- Vertel de examinerator dat je gaat beginnen met de opdracht.
- De examinerator schrijft nu de uiterste eindtijd op.

Je mag tekenen tot ..... uur.

- Teken **alleen** 3D-modellen van stuknummer 1 en 2 volgens de werktekeningen in dit boekje.
- Sla elk 3D-model apart op als:
  - stuknummer1\_jouw naam
  - stuknummer2\_jouw naam

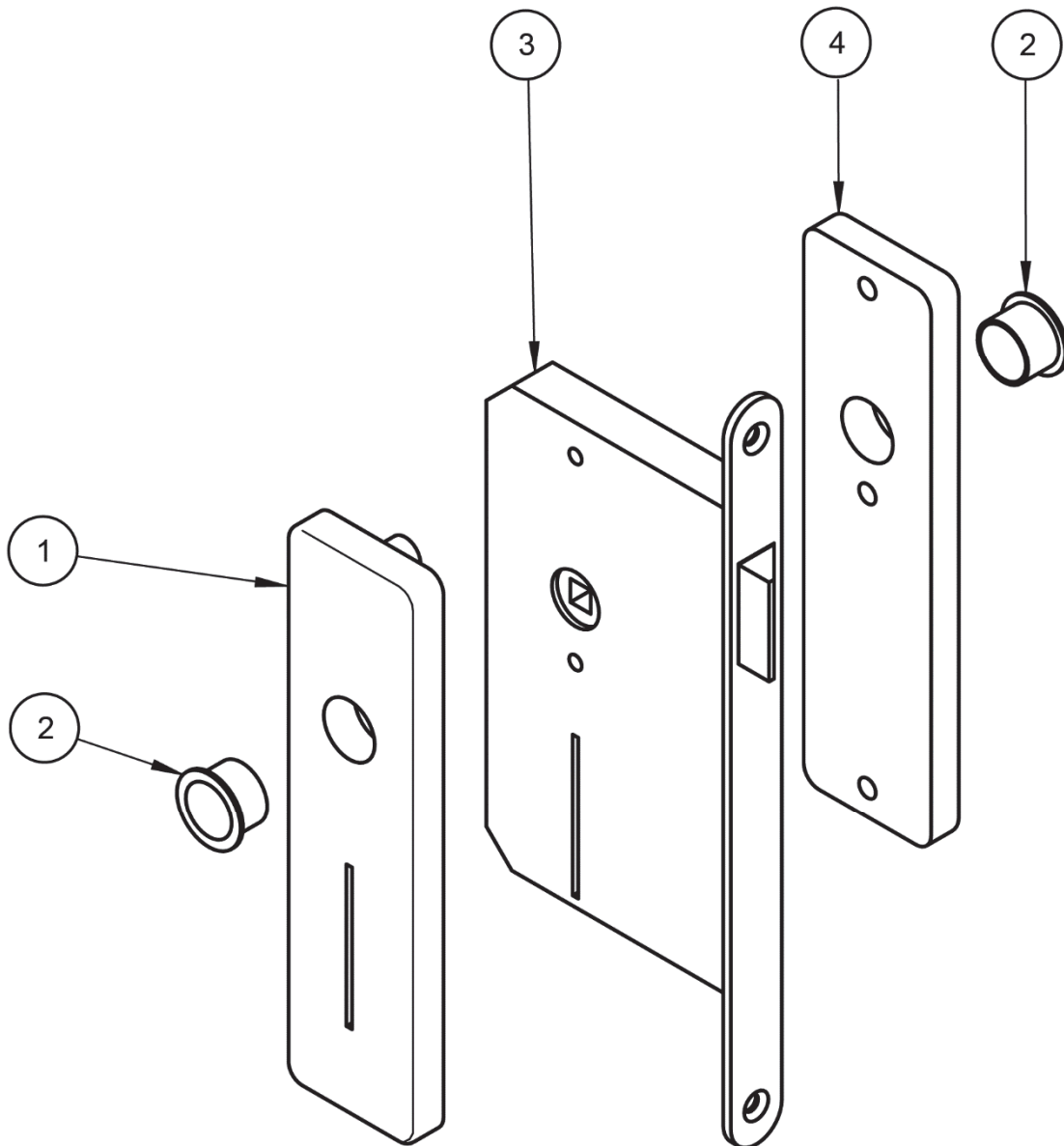

4	1	binnenschild	aluminium	190x50x12		
3	1	slot	staal			
2	2	centreerbus	kunststof	Ø25-13		
1	1	buitenschild	aluminium	190x50x22		
STUK NR.	AANT	BENAMING	MATERIAAL	NORMAANDUIDING OF AFMETING	OPMERKING	
	SCHAAL: -		GETEKEND: MDdW		algemene tolerantie: ±0,5 mm hoektolerantie: ±1° scherpe kanten afbramen	
	MAATEENHEID: mm		AFDELING: PIE			
	DATUM: 2021		GEZIEN: --			
cspe PIE rood BB			BENAMING: Deurslot		NUMMER: <b>01</b>	FORMAAT: <b>A4</b>

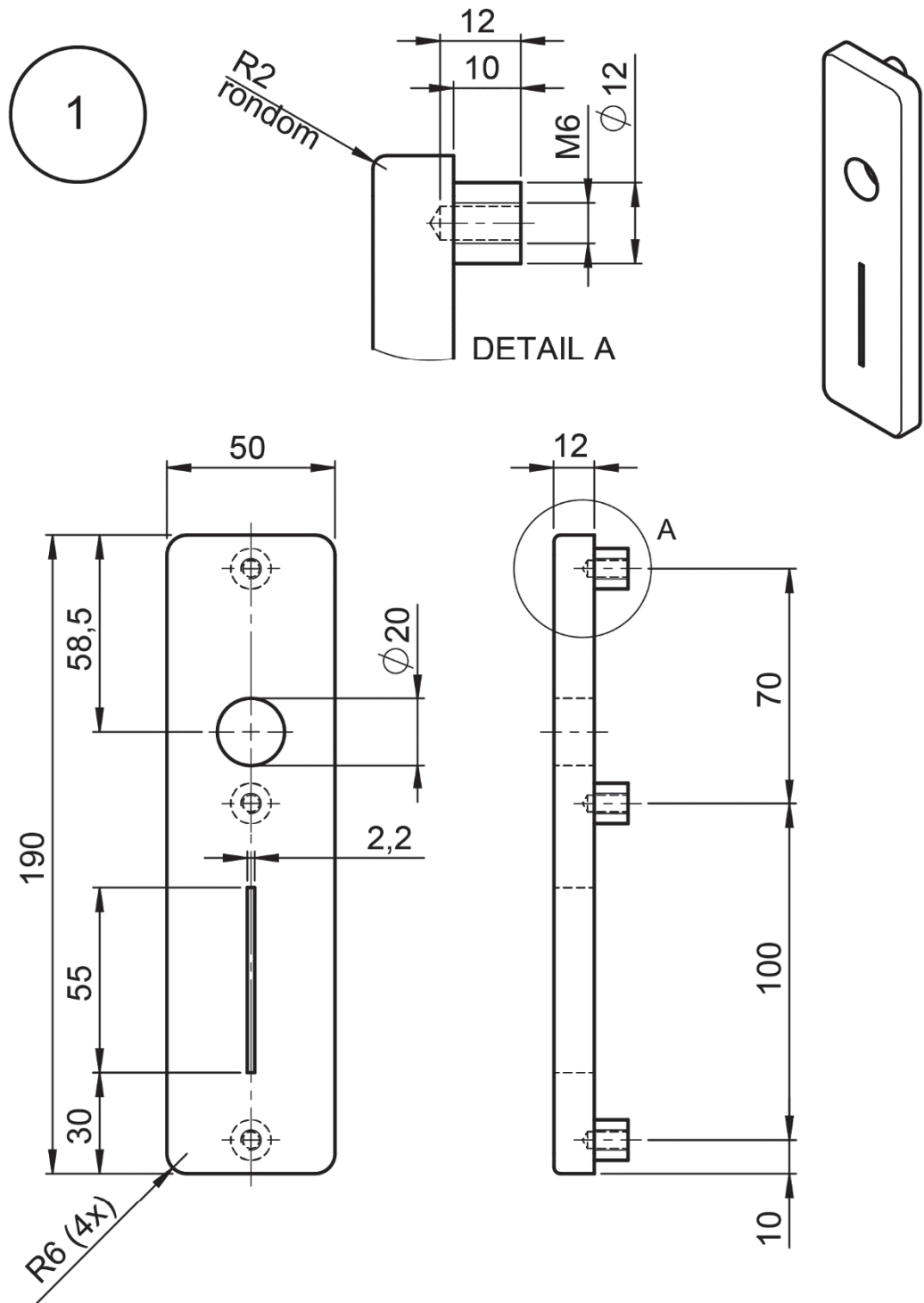

1	1	buitenschild	aluminium	190x50x22		
STUK NR.	AANT	BENAMING	MATERIAAL	NORMAANDUIDING OF AFMETING	OPMERKING	
	SCHAAL: 1 : 2		GETEKEND: MDdW		algemene tolerantie: $\pm 0,5$ mm hoektolerantie: $\pm 1^\circ$ scherpe kanten afbramen	
	MAATEENHEID: mm		AFDELING: PIE			
	DATUM: 2021		GEZIEN: --			
cspe PIE rood BB			BENAMING: Deurslot		NUMMER: <b>02</b>	FORMAAT: <b>A4</b>

2

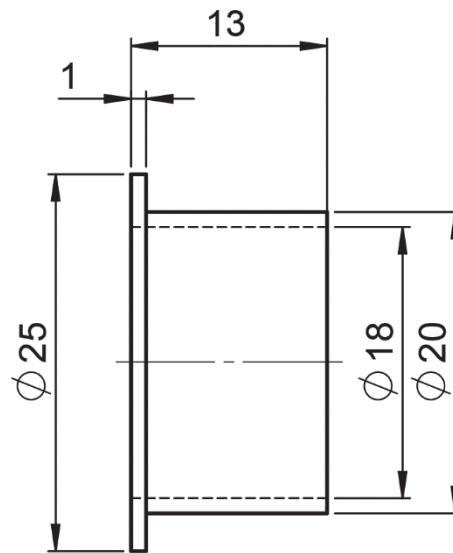
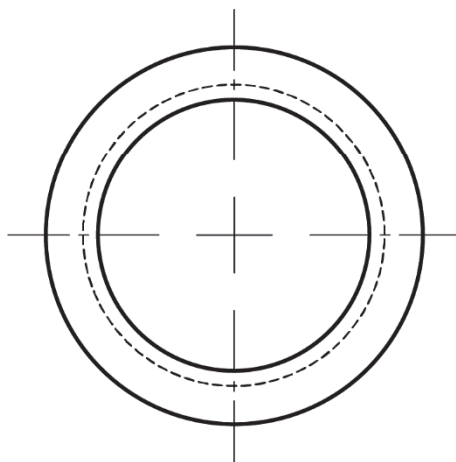
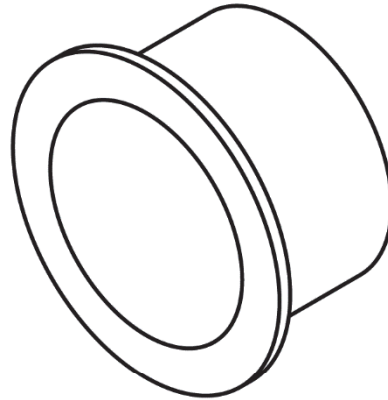

2	2	centreerbus	kunststof	Ø25-13	
STUK NR.	AANT	BENAMING	MATERIAAL	NORMAANDUIDING OF AFMETING	OPMERKING
	SCHAAL: 2 : 1		GETEKEND: MDdW		algemene tolerantie: ±0,5 mm hoektolerantie: ±1° scherpe kanten afbramen
	MAATEENHEID: mm		AFDELING: PIE		
	DATUM: 2021		GEZIEN: --		
cspe PIE rood BB			BENAMING: Deurslot		NUMMER: <b>03</b>
					FORMAAT: <b>A4</b>

*Als je klaar bent met dit onderdeel lever je alle documenten in.*