

Het correctievoorschrift bestaat uit:

- 1 Regels voor de beoordeling
- 2 Algemene regels
- 3 Vakspecifieke regels
- 4 Beoordelingsmodel
 - 4.1 Beoordelingsschema
 - 4.2 Toelichting bij het beoordelingsschema
- 5 Berekening cijfer
- 6 Aanleveren scores
- 7 Herkansing
- 8 Bronvermeldingen

1 Regels voor de beoordeling

Het werk van de kandidaten wordt beoordeeld met inachtneming van de artikelen 41, 41a en 42 van het Eindexamenbesluit VO.

Voorts heeft het College voor Toetsen en Examens op grond van artikel 2 lid 2d van de Wet College voor toetsen en examens de Regeling beoordelingsnormen en bijbehorende scores centraal examen vastgesteld.

Voor de beoordeling zijn de volgende aspecten van de artikelen 41, 41a en 42 van het Eindexamenbesluit VO van belang:

- 1 De directeur doet een exemplaar van de opdrachten en de beoordelingsnormen van het examen toekomen aan de examinerator.
- 2 Deze beoordeelt de prestaties, voor zover van toepassing tijdens het maken van de praktijkopdrachten, volgens de door het College voor Toetsen en Examens gegeven richtlijn en legt zijn bevindingen schriftelijk vast in het beoordelingsschema (4.1).
- 3 De door de directeur aangewezen tweede examinerator beoordeelt het resultaat van de praktijkopdrachten, alsmede de verrichtingen van de kandidaat zoals blijkend uit de in het vorige lid bedoelde schriftelijke vastlegging daarvan. De directeur overhandigt de tweede examinerator daartoe een exemplaar van de opdrachten en de beoordelingsnormen.

- 4 De examinerator en de tweede examinerator stellen in onderling overleg de behaalde score vast.
- 5 De examinerator zendt de score en voor zover mogelijk het beoordeelde werk aan de directeur.

2 Algemene regels

Voor de beoordeling van het examenwerk zijn de volgende bepalingen uit de regeling van het College voor Toetsen en Examens van toepassing:

- 1 De examinerator vermeldt op het beoordelingsschema de namen en/of nummers van de kandidaten, het aan iedere kandidaat voor iedere opdracht toegekende aantal scorepunten en het totaal aantal scorepunten van iedere kandidaat.
- 2 De examinerator kent voor een prestatie scorepunten toe in overeenstemming met het bij de toets behorende correctievoorschrift. Wijzigen, weglaten of toevoegen van onderdelen van het beoordelingsmodel is niet toegestaan. Scorepunten zijn alleen de gehele getallen 0, 1, ..., n, waarbij n het maximaal te behalen aantal scorepunten voor een opdracht is. Andere scorepunten die geen gehele getallen zijn, of een score minder dan 0 zijn niet geoorloofd.
- 3 Scorepunten worden toegekend met inachtneming van de volgende regels:
 - 3.1 voor een volledig juiste prestatie wordt bij de desbetreffende opdracht het maximaal te behalen aantal scorepunten toegekend;
 - 3.2 indien een prestatie gedeeltelijk juist is, wordt indien het beoordelingsmodel dit toelaat, een deel van de te behalen scorepunten toegekend in overeenstemming met het beoordelingsmodel;
 - 3.3 indien een andere prestatie is geleverd dan aangegeven in het beoordelingsmodel en deze is aantoonbaar vakinhoudelijk juist of gedeeltelijk juist worden scorepunten toegekend naar analogie van het beoordelingsmodel;
 - 3.4 indien in het beoordelingsmodel verschillende mogelijkheden zijn opgenomen, gescheiden door het teken /, gelden deze mogelijkheden als verschillende formuleringen van eenzelfde prestatie.
- 4 Mocht tijdens het examen een hulpmiddel niet werken en dit is niet te wijten aan het verkeerd gebruik door de kandidaat dan mag dat geen invloed hebben op de beoordeling van de kandidaat. De kandidaat mag daar in tijd en scorepunten niet door benadeeld worden.
- 5 Indien de examinerator voor het begin van het examen meent dat in het examen of in het beoordelingsmodel een fout of onvolkomenheid zit, deelt hij dit zo spoedig mogelijk mee aan het College voor Toetsen en Examens.
Indien een vermeende fout of onvolkomenheid pas tijdens de afname blijkt, beoordeelt de examinerator het werk van de kandidaten alsof het examen en beoordelingsmodel juist zijn. Hij kan de fout of onvolkomenheid dan alsnog mededelen aan het College voor Toetsen en Examens.
Het is niet toegestaan zelfstandig af te wijken van het beoordelingsmodel. Met een eventuele fout wordt bij de definitieve vaststelling van de normering van het examen rekening gehouden (zie ook 5 Berekening cijfer).

- 6 Als een onvolkomen prestatie in een onderdeel van het examen doorwerkt in een daaropvolgend gedeelte, mag alleen die onvolkomen prestatie en niet de verdere uitwerking daarvan worden aangerekend, tenzij daardoor het volgende gedeelte aanzienlijk wordt vereenvoudigd of tenzij in het beoordelingsmodel anders is vermeld.
- 7 Scorepunten worden met inachtneming van het correctievoorschrift toegekend op grond van de door de kandidaat geleverde prestaties voor iedere opdracht. Er worden geen scorepunten vooraf gegeven.

NB

I. *Ten aanzien van de status van het correctievoorschrift:*

Het College voor Toetsen en Examens heeft de correctievoorschriften bij regeling vastgesteld. Het correctievoorschrift is een zogeheten algemeen verbindend voorschrift en valt onder wet- en regelgeving die van overheidswege wordt verstrekt. De corrector mag dus niet afwijken van het correctievoorschrift.

II. *Ten aanzien van aanvullingen op het correctievoorschrift:*

Er zijn twee redenen voor een aanvulling op het correctievoorschrift: verduidelijking en een fout.

Verduidelijking

Het correctievoorschrift is vóór de afname opgesteld. Tijdens de afname en de correctie blijkt pas welke antwoorden kandidaten geven. Vragen en reacties die via het Examenloket bij de Toets- en Examenlijn binnenkomen, kunnen duidelijk maken dat het correctievoorschrift niet voldoende recht doet aan door kandidaten gegeven antwoorden. Een aanvulling op het correctievoorschrift kan dan alsnog duidelijkheid bieden.

Een fout

Als het College voor Toetsen en Examens vaststelt dat een centraal examen een fout bevat, kan het besluiten tot een aanvulling op het correctievoorschrift.

Een aanvulling op het correctievoorschrift wordt door middel van een mailing vanuit Examenblad.nl bekendgemaakt. Een aanvulling op het correctievoorschrift wordt zo spoedig mogelijk verstuurd aan de examensecretarissen.

Als een onvolkomenheid op een dusdanig laat tijdstip geconstateerd wordt dat een aanvulling op het correctievoorschrift te laat komt, houdt het College voor Toetsen en Examens bij de vaststelling van de N-term rekening met de onvolkomenheid.

3 Vakspecifieke regels

Voor dit examen zijn geen vakspecifieke regels vastgesteld.

4 Beoordelingsmodel

Het beoordelingsmodel bestaat uit twee delen: het beoordelingsschema (paragraaf 4.1) en de toelichting bij het beoordelingsschema (paragraaf 4.2).

- In de toelichting bij het beoordelingsschema staan de uitwerkingen van schriftelijke en ICT-opdrachten en mondelinge vragen.
- Bij een beoordelingsaspect waarbij de kandidaat aan meerdere criteria moet voldoen om scorepunten te kunnen krijgen, alleen de te behalen punten toekennen indien de kandidaat aan ALLE criteria heeft voldaan.
- De nummers van de opdrachten die direct tijdens de afname van het examen beoordeeld moeten worden, zijn onderstreept. De overige opdrachten kunnen na de afname beoordeeld worden.
- In het beoordelingsschema zijn vakjes opgenomen, waarin aangegeven kan worden of de kandidaat wel (vinkje ✓) of niet (streepje -) aan het criterium / de criteria heeft voldaan.
- Als in het beoordelingsschema bij een opdracht klokjes (⊕ of ⊖) zijn weergegeven, wordt bij die opdracht het werktempo beoordeeld. Achter de klokjes noteert u de begin- en eindtijd van iedere kandidaat.
- Bij een minitoets vermeldt u de totaalscore van de kandidaat voor die minitoets achter het bijbehorende opdrachtnummer in het beoordelingsschema.

4.1 Beoordelingsschema

opdrachtnr.	omschrijving beoordelingsaspect	max. score	kandidaatnummer						
			naam van de kandidaat						
	ONDERDEEL A								
	maten en omschrijvingen uit bouwvoorbereidingstekening (zie 4.2)								
A1a	alle omschrijvingen in de tabel correct <i>per fout</i> -1	6							
A1b	alle maten correct <i>per fout</i> -1	8							
	metselprofielen plaatsen (zie 4.2)								
A2	metselprofielen geplaatst zoals in de uitwerking in paragraaf 4.2 <i>per twee verkeerd geplaatste of ontbrekende profielen</i> -1	4							
A3	minitoets	11							
	totaal onderdeel A	29							

.pdp	omschrijving beoordelingsaspect	max.	kandidaatnummer					
	ONDERDEEL B							
	isolatie (zie 4.2)							
B1	beoordeling foto's:							
	bij foto 1 de juiste beweringen gekozen		<input type="checkbox"/>	<input type="checkbox"/>	<input type="checkbox"/>	<input type="checkbox"/>	<input type="checkbox"/>	<input type="checkbox"/>
	bij foto 2 de juiste bewering gekozen		<input type="checkbox"/>	<input type="checkbox"/>	<input type="checkbox"/>	<input type="checkbox"/>	<input type="checkbox"/>	<input type="checkbox"/>
	bij foto 3 de juiste bewering gekozen		<input type="checkbox"/>	<input type="checkbox"/>	<input type="checkbox"/>	<input type="checkbox"/>	<input type="checkbox"/>	<input type="checkbox"/>
	bij foto 4 de juiste beweringen gekozen		<input type="checkbox"/>	<input type="checkbox"/>	<input type="checkbox"/>	<input type="checkbox"/>	<input type="checkbox"/>	<input type="checkbox"/>
	alle aspecten juist <i>per onjuist aspect</i>	4 -1						
	bekisting maken (zie 4.2)							
🕒	Noteer hier de begintijd van iedere kandidaat.							
🕒	Noteer hier de eindtijd van iedere kandidaat.							
B2a	uitzetten:							
	de draad is op de juiste manier gespannen		<input type="checkbox"/>	<input type="checkbox"/>	<input type="checkbox"/>	<input type="checkbox"/>	<input type="checkbox"/>	
	de draad is goed afgelood naar de vloer		<input type="checkbox"/>	<input type="checkbox"/>	<input type="checkbox"/>	<input type="checkbox"/>	<input type="checkbox"/>	
	de hoek bij punt 1 is haaks		<input type="checkbox"/>	<input type="checkbox"/>	<input type="checkbox"/>	<input type="checkbox"/>	<input type="checkbox"/>	
	alle aspecten juist <i>per onjuist aspect</i>	3 -1						
B2b	bekisting, tolerantie +/- 3 mm:							
	• de bekisting heeft de juiste vorm	2						
	<i>per afwijking in vorm</i>	-1						
	• de hoeken zijn haaks	1						
	• de afmetingen zijn juist	1						
B2c	correct en veilig werken:							
	correct en veilig gewerkt bij het afkorten		<input type="checkbox"/>	<input type="checkbox"/>	<input type="checkbox"/>	<input type="checkbox"/>	<input type="checkbox"/>	
	de plank is haaks en op de juiste lengte afgekort, tolerantie +/- 2 mm		<input type="checkbox"/>	<input type="checkbox"/>	<input type="checkbox"/>	<input type="checkbox"/>	<input type="checkbox"/>	
	de laser is correct opgesteld		<input type="checkbox"/>	<input type="checkbox"/>	<input type="checkbox"/>	<input type="checkbox"/>	<input type="checkbox"/>	
	een logische werkvolgorde aangehouden		<input type="checkbox"/>	<input type="checkbox"/>	<input type="checkbox"/>	<input type="checkbox"/>	<input type="checkbox"/>	
	alle aspecten juist <i>per onjuist aspect</i>	4 -1						
	transport							

.pdp	omschrijving beoordelingsaspect	max.	kandidaatnummer					
	transport							
B2d	bevestiging planken bekisting:							
	de hoogte van de bovenkant fundering is juist, tolerantie +/- 2 mm		<input type="checkbox"/>	<input type="checkbox"/>	<input type="checkbox"/>	<input type="checkbox"/>	<input type="checkbox"/>	<input type="checkbox"/>
	de bovenkant van de bekisting is waterpas		<input type="checkbox"/>	<input type="checkbox"/>	<input type="checkbox"/>	<input type="checkbox"/>	<input type="checkbox"/>	<input type="checkbox"/>
	de bekisting is vormvast		<input type="checkbox"/>	<input type="checkbox"/>	<input type="checkbox"/>	<input type="checkbox"/>	<input type="checkbox"/>	<input type="checkbox"/>
	de bekisting is voldoende afgeschoord		<input type="checkbox"/>	<input type="checkbox"/>	<input type="checkbox"/>	<input type="checkbox"/>	<input type="checkbox"/>	<input type="checkbox"/>
	de bekisting is na het storten weer gemakkelijk te demonteren		<input type="checkbox"/>	<input type="checkbox"/>	<input type="checkbox"/>	<input type="checkbox"/>	<input type="checkbox"/>	<input type="checkbox"/>
	alle aspecten juist <i>per onjuist aspect</i>	5 -1						
totaal onderdeel B	20							

pdp	omschrijving beoordelingsaspect	max.	kandidaatnummer					
	ONDERDEEL C							
	3D-tekening (digitaal nakijken, zie 4.2)							
C1a	kwaliteit en duidelijkheid 3D-tekening: • alle onderdelen die de klant kan zien zijn getekend 3 <i>per ontbrekend onderdeel</i> -1 • de hoofdmaten (l x b x h) zijn aangegeven en correct 1 • de tekening maakt duidelijk wat de klant kan verwachten 1	5						
C1b	maatvoering van de onderdelen die de kandidaat heeft getekend: • alle maten van de getekende onderdelen van het binnenste deel correct 4 <i>per fout</i> -1 • verstekken getekend en op 45 graden 1 • legplank op de juiste hoogte 1 • maten van de groef correct 1	7						
	schets (zie 4.2)							
C2a	kwaliteit schets:							
	de verhoudingen zijn goed		<input type="checkbox"/>	<input type="checkbox"/>	<input type="checkbox"/>	<input type="checkbox"/>	<input type="checkbox"/>	<input type="checkbox"/>
	de groef is getekend		<input type="checkbox"/>	<input type="checkbox"/>	<input type="checkbox"/>	<input type="checkbox"/>	<input type="checkbox"/>	<input type="checkbox"/>
	verstek bovenkant is correct		<input type="checkbox"/>	<input type="checkbox"/>	<input type="checkbox"/>	<input type="checkbox"/>	<input type="checkbox"/>	<input type="checkbox"/>
	arcering doorsnede mdf zoals op school gebruikelijk		<input type="checkbox"/>	<input type="checkbox"/>	<input type="checkbox"/>	<input type="checkbox"/>	<input type="checkbox"/>	<input type="checkbox"/>
	bladvullend getekend		<input type="checkbox"/>	<input type="checkbox"/>	<input type="checkbox"/>	<input type="checkbox"/>	<input type="checkbox"/>	<input type="checkbox"/>
	alle aspecten juist 2 <i>per onjuist aspect</i> -1	2						
C2b	maatvoering schets: alle benodigde gegevens zijn genoteerd of te herleiden en correct: – de breedte van de zijkant – de hoogte van de zijkant – de dikte van de zijkant – de afmetingen van de groef – de plaats van de groef – de materiaalsoort <i>per ontbrekend of onjuist aspect</i> -1	3						
C2c	de zijkant kan met deze schets gemaakt worden	1						
C3	minitoets	10						
	totaal onderdeel C	28						

opdr.	omschrijving beoordelingsaspect	max.	kandidaatnummer					
	ONDERDEEL D							
D1	vragen bij het filmpje (zie 4.2): alle vragen correct beantwoord <i>per fout of ontbrekend antwoord</i>	3 -1						
	klapstoel							
D2a	hout afkorten en plaatmateriaal zagen: • al het hout correct en op de juiste lengte afgekort, tolerantie +/- 1 mm <i>per fout afgekort of gezaagd onderdeel</i> • het plaatmateriaal correct op maat gezaagd	3 2 -1 1						
D2b	aftekenwerk volledig en correct:							
	de buitenwerkse maat		<input type="checkbox"/>	<input type="checkbox"/>	<input type="checkbox"/>	<input type="checkbox"/>	<input type="checkbox"/>	<input type="checkbox"/>
	de binnenwerkse maat		<input type="checkbox"/>	<input type="checkbox"/>	<input type="checkbox"/>	<input type="checkbox"/>	<input type="checkbox"/>	<input type="checkbox"/>
	de verbindingen		<input type="checkbox"/>	<input type="checkbox"/>	<input type="checkbox"/>	<input type="checkbox"/>	<input type="checkbox"/>	<input type="checkbox"/>
	de schuine koppen		<input type="checkbox"/>	<input type="checkbox"/>	<input type="checkbox"/>	<input type="checkbox"/>	<input type="checkbox"/>	<input type="checkbox"/>
	de groef in de korte poten		<input type="checkbox"/>	<input type="checkbox"/>	<input type="checkbox"/>	<input type="checkbox"/>	<input type="checkbox"/>	<input type="checkbox"/>
	geen overbodige lijnen		<input type="checkbox"/>	<input type="checkbox"/>	<input type="checkbox"/>	<input type="checkbox"/>	<input type="checkbox"/>	<input type="checkbox"/>
	alle aspecten juist <i>per onjuist aspect</i>	3 -1						
D2c	HPL:							
	is op de juiste wijze aangebracht		<input type="checkbox"/>	<input type="checkbox"/>	<input type="checkbox"/>	<input type="checkbox"/>	<input type="checkbox"/>	<input type="checkbox"/>
	alle kanten zijn correct gefreesd		<input type="checkbox"/>	<input type="checkbox"/>	<input type="checkbox"/>	<input type="checkbox"/>	<input type="checkbox"/>	<input type="checkbox"/>
	alle aspecten juist <i>per onjuist aspect</i>	2 -1						
D2d	constructie stoel: • alle onderdelen correct op maat • alle verbindingen sluiten • alle onderdelen zitten haaks in elkaar • scharnieren, ronde staaf en draadeinde op de juiste plaats bevestigd <i>per fout (bijvoorbeeld onderdeel op verkeerde maat, niet sluitende verbinding)</i>	9 3 2 2 2 -1						
	transport							

.pdp.	omschrijving beoordelingsaspect	max.	kandidaatnummer					
	transport							
D2e	algemeen:							
	de klapstoel ziet er netjes uit: kantjes gebroken en geschuurd, potloodlijnen verwijderd, geen lijmrresten, afrondingen volgens werktekening		<input type="checkbox"/>	<input type="checkbox"/>	<input type="checkbox"/>	<input type="checkbox"/>	<input type="checkbox"/>	<input type="checkbox"/>
	de stoel kan volledig worden in- en uitgeklapt		<input type="checkbox"/>	<input type="checkbox"/>	<input type="checkbox"/>	<input type="checkbox"/>	<input type="checkbox"/>	<input type="checkbox"/>
	de stoel staat stabiel		<input type="checkbox"/>	<input type="checkbox"/>	<input type="checkbox"/>	<input type="checkbox"/>	<input type="checkbox"/>	<input type="checkbox"/>
	alle aspecten juist <i>per onjuist aspect</i>	3 -1						
D2f	tekst:							
	de sjabloonfolie is correct toegepast		<input type="checkbox"/>	<input type="checkbox"/>	<input type="checkbox"/>	<input type="checkbox"/>	<input type="checkbox"/>	<input type="checkbox"/>
	tekst recht en gecentreerd aangebracht op de leuning		<input type="checkbox"/>	<input type="checkbox"/>	<input type="checkbox"/>	<input type="checkbox"/>	<input type="checkbox"/>	<input type="checkbox"/>
	er zijn twee kleuren toegepast in licht- donkercontrast		<input type="checkbox"/>	<input type="checkbox"/>	<input type="checkbox"/>	<input type="checkbox"/>	<input type="checkbox"/>	<input type="checkbox"/>
	de verf is netjes aangebracht		<input type="checkbox"/>	<input type="checkbox"/>	<input type="checkbox"/>	<input type="checkbox"/>	<input type="checkbox"/>	<input type="checkbox"/>
	alle aspecten juist <i>per onjuist aspect</i>	3 -1						
	terugkijken							
D3	• bij alle vragen terecht aangegeven of het goed is gegaan of niet	1						
	• bij alle antwoorden een passende toelichting gegeven	2						
	<i>per ontbrekende of niet-passende toelichting</i>	-1						
	totaal onderdeel D	29						

scoreoverzicht per onderdeel	max. score	kandidaatnummer					
		naam van de kandidaat					
onderdeel A	29						
onderdeel B	20						
onderdeel C	28						
onderdeel D	29						
totaal examen	106						

4.2 Toelichting bij het beoordelingsschema

opdracht A1

Dit is een voorbeeld van een correct ingevulde tabel.

Deze omschrijvingen zijn voorbeelden. Als de kandidaat andere omschrijvingen geeft die ook naar het correcte onderdeel op de tekening verwijzen, rekent u dit ook goed.

maat	omschrijving	mm
A	lengte muurdam tussen kozijn merk A en de berging	1970
B	breedte kozijn merk A	1030
C	muurdam links naast de voordeur	1200
D	dikte scheidingswand tussen trapkast en keuken	120
E	dikte scheidingswand tussen hal en keuken	100
F	binnenwerkse maat woning	5240
G	dikte spouwmuur linker zijgevel	380
H	lengte scheidingswand tussen hal en keuken	1990
I	lengte van de hal	2050
J	dikte spouwmuur voorgevel	360
K	buitenwerkse maat kozijn merk G	2320

opdracht A2

Dit is een voorbeeld van een correcte uitwerking:

- Het metselprofiel bij 1 mag ook rechts van de hoek staan.
- Het metselprofiel bij 2 mag ook in de hoek met de scheidingswand staan.
- Het metselprofiel bij 3 mag ook op een andere positie tussen de andere twee hoekprofielen staan, mits de metseldraad niet langer wordt dan 6 meter.

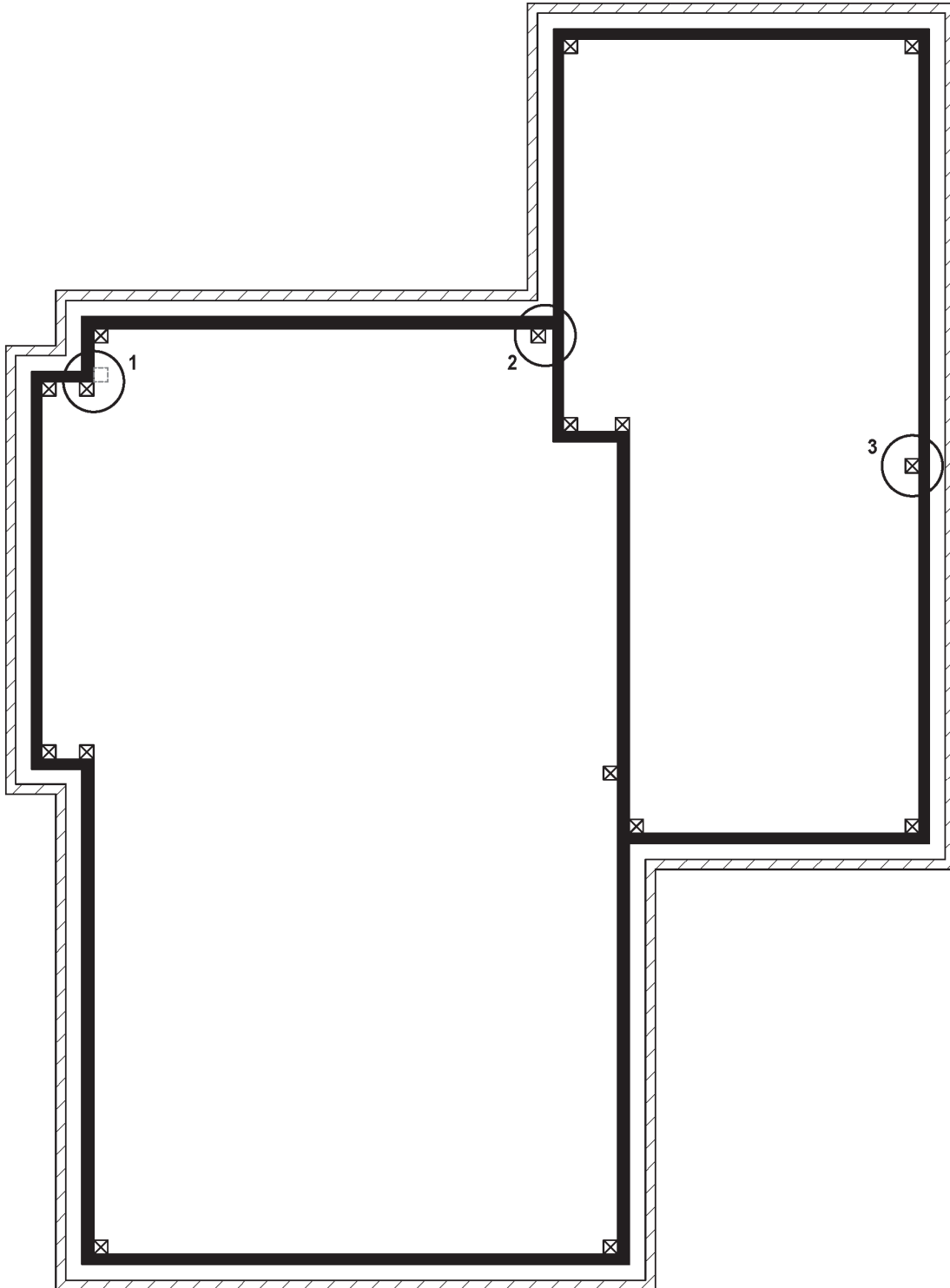

opdracht B1

Foto1	De luchtsouw ontbreekt.
	Er is een slechte aansluiting tussen het isolatiemateriaal.
Foto2	Het isolatiemateriaal is te smal afgezaagd.
Foto3	De luchtsouw ontbreekt.
Foto4	De isolatie is strak aangebracht.
	Er zijn voldoende spouwankers en rozetten geplaatst.

opdracht B2

tekening voor de beoordeling van de afmetingen en vorm:

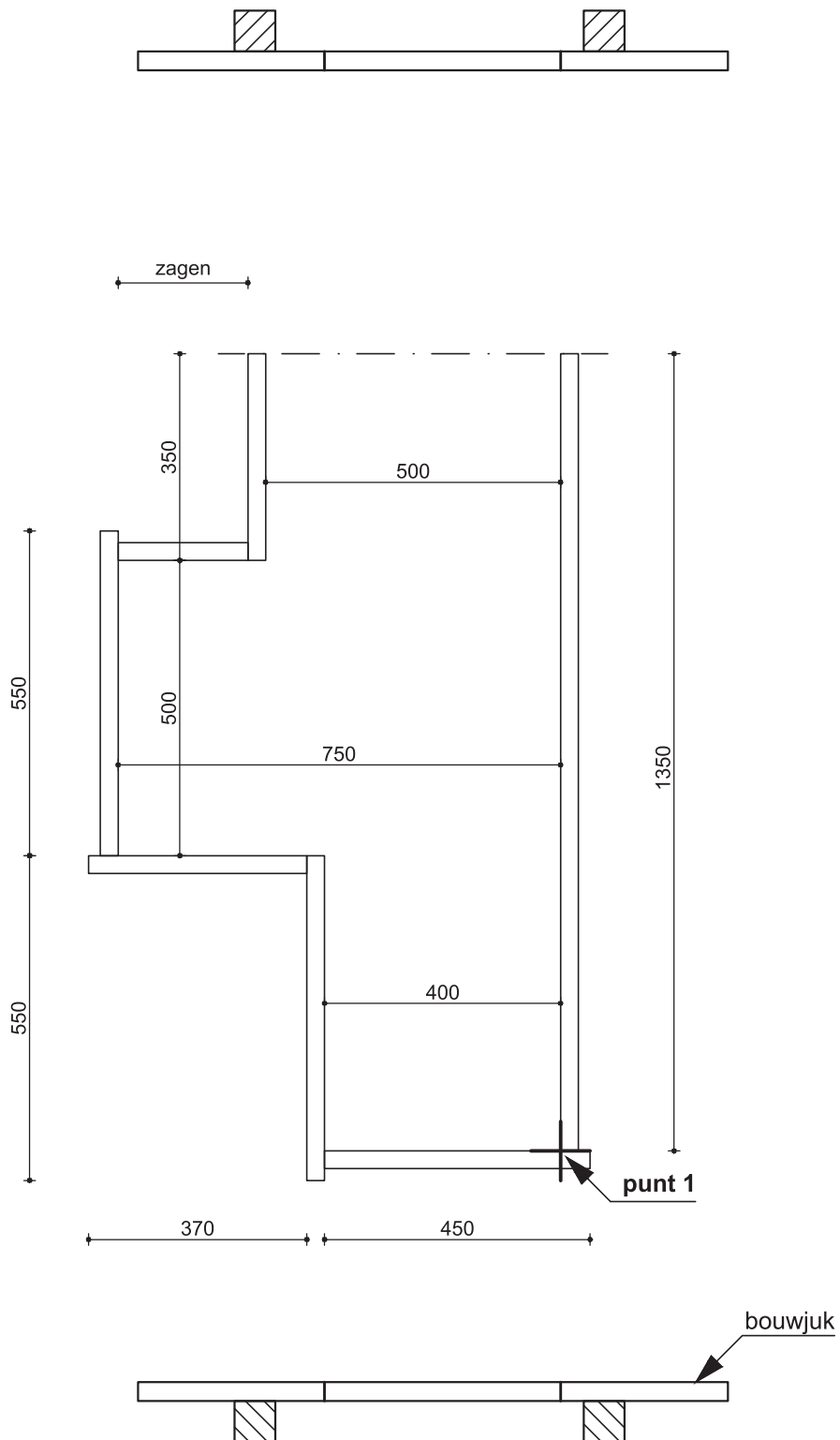

opdracht C1

U beoordeelt de 3D-tekening digitaal in het bestand. U controleert daarmee de maatvoering aan de hand van de werktekening in de bijlage bij onderdeel C.

De afbeelding hieronder is slechts een voorbeeld, hierop zijn alleen de hoofdmaten aangegeven.

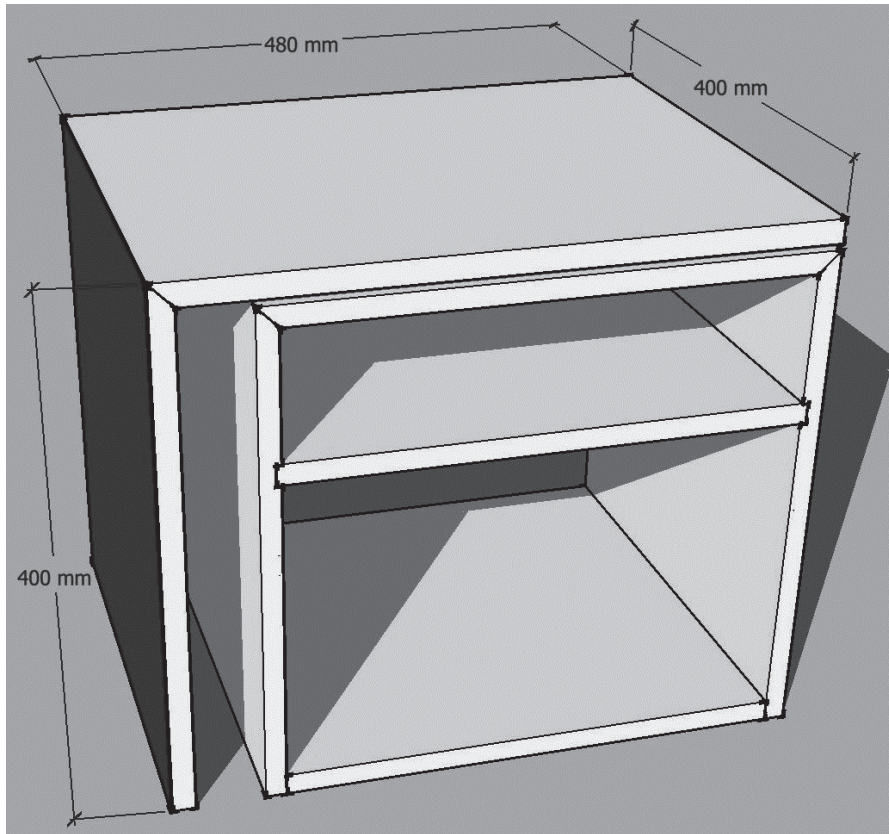

opdracht C2

Dit is een voorbeeld van een correcte schets. De schets mag ook vanuit een andere hoek zijn getekend. De schuinite of projectie wordt niet beoordeeld.

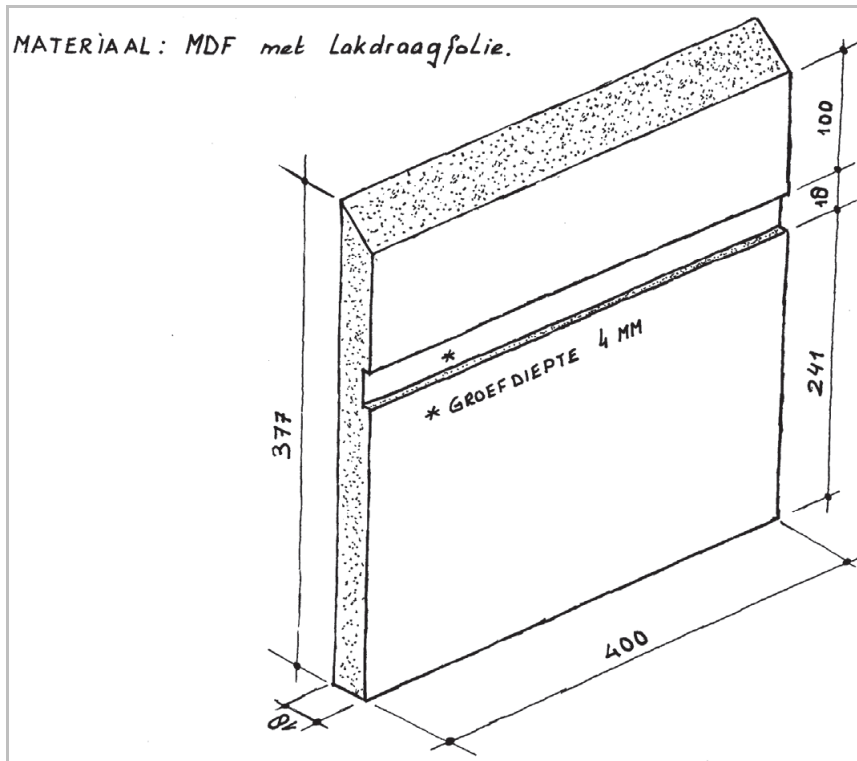

opdracht D1

vraag 1

De man maakt met folie een sjabloon op het paneel.

De man doet dit niet helemaal goed.

Geef twee voorbeelden van handelingen die hij niet zo goed doet:

Dit zijn voorbeelden van correcte antwoorden. De kandidaat moet er twee gegeven hebben:

- hij heeft de folie niet goed aangedrukt*
- hij trekt de folie te ver omhoog als hij het er afhaalt*
- hij positioneert de afbeelding niet goed*
- hij plakt de afbeelding met zijn vingers vast*

vraag 2

De man lakt het paneel af in de kleur roze.

Gebruikt hij daarvoor alle juiste materialen en gereedschappen?

x nee

Leg je antwoord uit:

Uit het antwoord van de kandidaat blijkt dat de man de verkeerde roller gebruikt.

5 Berekening cijfer

Het cijfer voor het cspe wordt als volgt verkregen.

De examiner en de tweede examiner stellen in onderling overleg de score vast.

Deze score wordt meegedeeld aan de directeur.

De directeur stelt het cijfer voor het cspe vast op basis van de regels voor omzetting van score naar cijfer. Daartoe past de directeur de door het College voor Toetsen en Examens vastgestelde normeringsterm (N-term) toe.

De N-term wordt bekendgemaakt via Examenblad.nl op het tijdstip dat in de Septembermededeling is vermeld.

Het cijfer voor het cspe kan niet eerder aan kandidaten worden meegedeeld.

Op www.cito.nl → voortgezet onderwijs → centrale examens → normering staat een Excel-applicatie, waarin u de schaallengte (= de maximumscore van het cspe) en een door uzelf bedachte N-term kunt invullen.

U kunt dan zien welke cijfers uw kandidaten bij deze door uzelf ingevulde N-term zouden behalen. Hieraan kan geen enkel recht worden ontleend.

6 Aanleveren scores

Verwerk de scores van alle kandidaten per examiner in de applicatie Wolf.

Gebruik hierbij alleen de scores van vóór een eventuele herkansing.

Alle gegevens die uiterlijk op 23 mei voor Cito geaccordeerd zijn, kunnen betrokken worden bij de normering.

De examinatoren van de profielvak-cspe's kunnen daarna tot en met vrijdag 13 juli Wolf-gegevens inzenden. Over die Wolf-groepen die na 5 juni worden ingezonden, zendt Cito nog groepsrapportages retour, al is het mogelijk dat die uw school pas na de zomervakantie bereiken.

7 Herkansing

Zie brochure: 'Werken met twee profielvak-cspe's'.

8 Bronvermeldingen

in minitoetsen

afbeelding vlechtsang Gebr. Bodegraven BV (2016), www.gb.nl

afbeelding rol vlechtsdraad De Jong Hout en Staalhandel BV(2017),
www.dejonghandelonderneming.nl

afbeelding laskar Conrad (2016), www.conrad.nl

afbeelding zaagtafel Bosch (2017), www.bosch.do.it.com

Stichting Cito Instituut voor Toetsontwikkeling heeft ernaar gestreefd de auteursrechten op hier gebruikt materiaal te regelen volgens de wettelijke bepalingen. Wie desondanks meent zekere rechten te kunnen doen gelden, wordt verzocht contact op te nemen met Cito.

Een compleet overzicht van gebruikte afbeeldingen is opvraagbaar.